

ХОЛОДИЛЬНИКИ-МОРОЗИЛЬНИКИ

XM-4108-XXX XM-4111-XXX
XM-4109-XXX XM-4112-XXX
XM-4110-XXX XM-4113-XXX



Сертификаты соответствия изделий выданы БЕЛЛИС (ул. Красная, 7, 220029, г. Минск):
№ ТС BY/112 03.03. 020 00034, срок действия с 26.04.2011 г. по 25.04.2016 г.

1 ОПИСАНИЕ ХОЛОДИЛЬНИКА

1.1 Холодильник в соответствии с рисунком 1 предназначен для замораживания и длительного хранения замороженных продуктов, приготовления пищевого льда в МК; для охлаждения и кратковременного хранения пищевых продуктов, напитков, овощей и фруктов в ХК. В МК предусмотрен режим "Замораживание".

1.2 Эксплуатировать холодильник необходимо при температуре окружающей среды от плюс 16 °С до плюс 38 °С.

1.3 Общее пространство, необходимое для эксплуатации холодильника, определяется габаритными размерами, указанными на рисунке 2. Для беспрепятственного извлечения комплектующих из холодильника необходимо открывать двери камер на угол не менее 90°.

1.4 Корзины МК имеют ручку на передней панели для удобства при загрузке и выгрузке продуктов, а также ручки на боковых поверхностях (кроме нижней корзины) для перемещения вне холодильника в соответствии с рисунком 3.



Рисунок 2 — Холодильник (вид сверху)

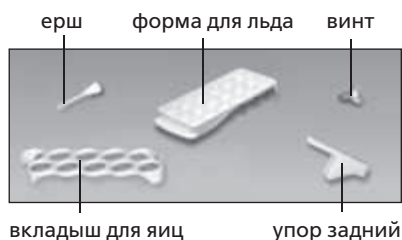

I — морозильная камера (МК):
«а» — зона замораживания,
«б» — зона хранения;
II — камера для хранения свежих продуктов (ХК)

Рисунок 1 — Холодильник и комплектующие изделия



Рисунок 3 — Корзина <http://rembitteh.ru/>



Рисунок 4 – Органы управления и индикаторы

2 УПРАВЛЕНИЕ РАБОТОЙ ХОЛОДИЛЬНИКА

2.1 ОРГАНЫ УПРАВЛЕНИЯ

2.1.1 На маске холодильника в соответствии с рисунком 4 расположены органы управления:

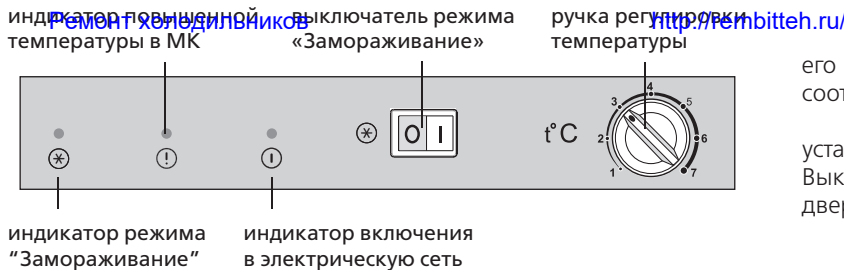
– **ручка регулировки температуры** (далее – ручка), которая имеет метку и поворачивается по часовой стрелке и против нее. Установка ручки меткой на деление «1» соответствует наиболее высокой температуре (наименьшее охлаждение) в камере, на деление «7» – наиболее низкой (наибольшее охлаждение).

– **выключатель режима «Замораживание»** (далее – выключатель), который предназначен для включения/выключения режима «Замораживание» в МК и имеет две метки: «I» – включение и «0» – выключение.

2.2 СВЕТОВЫЕ ИНДИКАТОРЫ

2.2.1 На маске холодильника в соответствии с рисунком 4 расположены световые индикаторы:

– **режима «Замораживание»** (желтого цвета). Горит при включении режима «Замораживание». Гаснет при выключении режима, а также при выключении холодильника;

– **повышенной температуры в МК** (красного цвета). Горит, если температура в МК повысилась (например, при загрузке большого количества свежих продуктов). Кратковременное включение индикатора (например, при длительном открытии двери МК) не является признаком неисправности холодильника: при понижении температуры в МК индикатор автоматически гаснет. При длительном включении индикатора следует проверить качество хранящихся продуктов и вызвать механика сервисной службы;

– **включения в электрическую сеть** (зеленого цвета). Горит постоянно, когда включен холодильник. Гаснет при отключении холодильника, при перерывах в подаче электрической энергии.



Рисунок 5 – Схема слива талой воды из ХК

2.3 ВКЛЮЧЕНИЕ/ВЫКЛЮЧЕНИЕ ХОЛОДИЛЬНИКА

2.3.1 Для включения холодильника следует подключить его к электрической сети – загорится индикатор включения в соответствии с рисунком 4.

Открыть дверь ХК. При первом включении рекомендуется установить ручку на деление «3» в соответствии с рисунком 4. Выключатель должен быть установлен на метку «0». Закрыть дверь ХК.

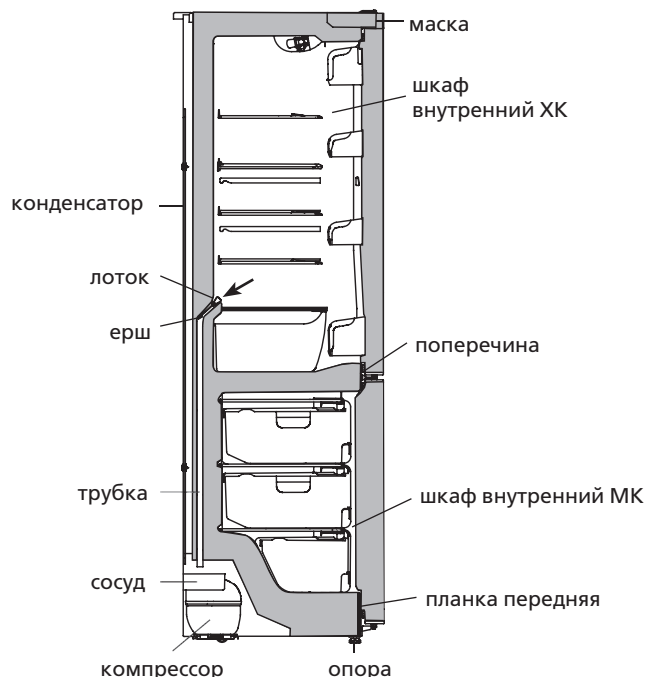
2.4 РЕГУЛИРОВКА ТЕМПЕРАТУРЫ В ХК

2.4.1 Регулировка температуры в ХК производится с помощью ручки в соответствии с рисунком 4. Если после регулировки или изменений условий эксплуатации компрессор начал работать непрерывно, необходимо плавно повернуть ручку в сторону уменьшения цифровых делений до щелчка терморегулятора. После регулировки температура в ХК подерживается автоматически.

2.5 ВКЛЮЧЕНИЕ/ВЫКЛЮЧЕНИЕ РЕЖИМА «ЗАМОРАЖИВАНИЕ» В МК

2.5.1 При необходимости заморозить свежие продукты массой более 2 кг в сутки следует включить режим «Замораживание».

2.5.2 Для включения режима «Замораживание» следует нажать выключатель на метку «I» в соответствии с рисунком 4, для выключения – на метку «0».

3 ЭКСПЛУАТАЦИЯ ХОЛОДИЛЬНИКА

3.1 СИСТЕМА АВТОМАТИЧЕСКОГО ОТТАИВАНИЯ ХК

3.1.1 В ХК используется автоматическая система оттаивания. Иней, появляющийся на задней стенке ХК, тает в цикле оттаивания при отключении компрессора и превращается в капли воды. Капли талой воды стекают в лоток, через отверстие в нем по трубке попадают в сосуд на компрессоре в соответствии с рисунком 5 и испаряются. В отверстие лотка установлен ерш для предотвращения засорения системы слива.

3.1.2 Необходимо регулярно следить за чистотой лотка (не реже 1 раза в 3 месяца). Наличие воды в лотке указывает на засорение системы слива.

Для устранения засорения следует:

– прочистить ершом отверстие в лотке, чтобы вода без препятствий стекала в сосуд;

– вымыть ерш и установить в соответствии с рисунком 5.

ЗАПРЕЩАЕТСЯ эксплуатировать холодильник с засоренной системой слива.

3.2 РАЗМОРАЖИВАНИЕ И УБОРКА МК

3.2.1 При размораживании МК талую воду следует удалять из зоны стекания в соответствии с рисунком 6 легковпитывающим влагу материалом по мере оттаивания снегового покрова, затем вымыть камеру и вытереть насухо.

ВНИМАНИЕ! Не допускайте вытекания талой воды из МК при размораживании и уборке.

ВНИМАНИЕ! Вода, появившаяся на дне ХК или попавшая в место прилегания поперечины к шкафу внутреннему ХК, планки передней к шкафу внутреннему МК в соответствии с рисунками 5, 6 может вызвать коррозию наружного шкафа холодильника и элементов холодильного агрегата, нарушить теплоизоляцию, привести к образованию трещин шкафа внутреннего и выходу из строя шкафа холодильника.



Рисунок 6 – Сбор талой воды из МК

ХОЛОДИЛЬНИК-МОРОЗИЛЬНИК

ХМ-4108-XXX ХМ-4111-XXX
ХМ-4109-XXX ХМ-4112-XXX
ХМ-4110-XXX ХМ-4113-XXX



Сертифікат відповідності виробів виданий БЕЛЛІС (вул. Червона, 7, 220029, м. Мінськ):
№ ТС ВУ/112 03.03. 020 00034, термін дії з 26.04.2011 р. по 25.04.2016 р.

1 ОПИС ХОЛОДИЛЬНИКА

1.1 Холодильник у відповідності з рисунком 1 призначений для заморожування та тривалого зберігання заморожених продуктів, приготування харчового льоду в МК; для охолодження і короткочасного зберігання харчових продуктів, напоїв, овочів та фруктів в ХК. В МК передбачено режим «Заморожування».

1.2 Експлуатувати холодильник необхідно при температурі навколишнього середовища від плюс 16 °С до плюс 38 °С.

1.3 Загальний простір, необхідний для експлуатації холодильника, визначається габаритними розмірами, вказаними на рисунку 2. Для безперешкодного виймання комплектуючих із холодильника необхідно відкривати двері камер на кут не менше 90°.

1.4 Корзини МК мають ручку на передній панелі для зручності при завантаженні та вивантаженні продуктів, а також ручки на бокових поверхнях (крім нижньої корзини) для переміщення поза холодильником у відповідності з рисунком 3.



I — морозильна камера (МК):
«а» — зона заморожування,
«б» — зона зберігання;
II — камера для зберігання свіжих продуктів (ХК)

Рисунок 1 — Холодильник і комплектуючі вироби



Рисунок 2 — Холодильник (вигляд зверху)

Рисунок 3 — Корзина <http://rembitteh.ru/>

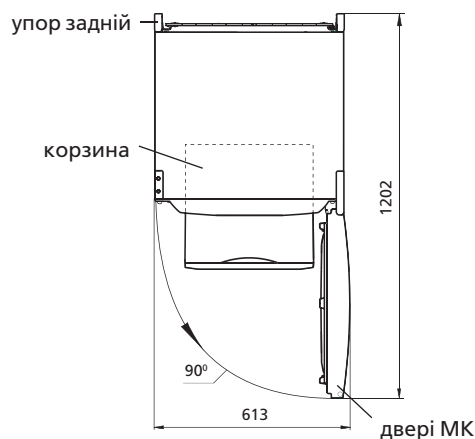

Рисунок 4 – Органи керування та індикатори

2 КЕРУВАННЯ РОБОТОЮ ХОЛОДИЛЬНИКА

2.1 ОРГАНИ КЕРУВАННЯ

2.1.1 На масці холодильника у відповідності з рисунком 4 розміщені органи керування:

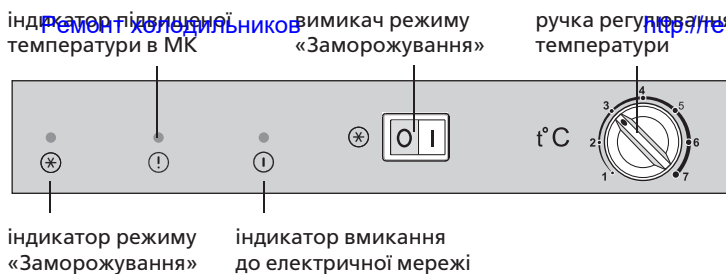
- ручка регулювання температури (далі – ручка), яка має мітку і повертається за годинниковою стрілкою та проти неї. Установка ручки міткою на поділку «1» відповідає найвищій температурі (найменше охолодження) в камері, на поділку «7» – найнижчій (найбільше охолодження).

- вимикач, який призначений для вмикання/вимикання режиму «Заморожування» в МК і має дві мітки: «I» – вмикання і «0» – вимикання.

2.2 СВЕТЛОВІ ІНДИКАТОРИ

2.2.1 На масці холодильника у відповідності з рисунком 4 розміщені світлові індикатори:

- режиму «Заморожування» (жовтого кольору). Горить при вмиканні режиму «Заморожування» Гасне при вимиканні режиму, а також при вимиканні холодильника;

- підвищеної температури в МК (червоного кольору). Горить, якщо температура в МК підвищилась (наприклад, при завантаженні великої кількості свіжих продуктів). Короткочасне вмикання індикатора (наприклад, при тривалому відкритті дверей МК) не є ознакою несправності холодильника: при зниженні температури в МК індикатор автоматично гасне. При тривалому вмиканні індикатора слід перевірити якість продуктів, що зберігаються, і викликати механіка сервісної служби;

- вмикання в електричну мережу (зеленого кольору). Горить постійно, коли увімкнений холодильник. Гасне при відключенні холодильника, при перервах в подачі електричної енергії.

2.3 ВМИКАННЯ/ВИМИКАННЯ ХОЛОДИЛЬНИКА

2.3.1 Для вмикання холодильника слід підключити його до електричної мережі – загориться індикатор вмикання у відповідності з рисунком 4.



Рисунок 5 – Схема злива талої води із ХК

Відкрити двері ХК. При першому вмиканні рекомендується встановити ручку на поділку «3» у відповідності з рисунком 4. Вимикач повинен бути встановлено на поділку «0». Закрити двері ХК.

2.4 РЕГУЛЮВАННЯ ТЕМПЕРАТУРИ В ХК

2.4.1 Регулювання температури в ХК проводиться за допомогою ручки у відповідності з рисунком 4. Після регулювання температура в ХК підтримується автоматично.

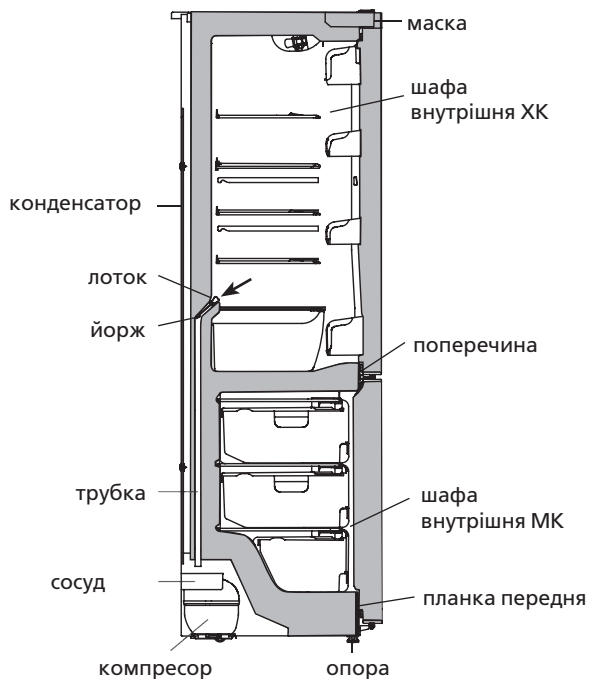
2.5 ВМИКАННЯ/ВИМИКАННЯ РЕЖИМУ «ЗАМОРОЖУВАННЯ» В МК

2.5.1 При необхідності заморозити свіжі продукти масою більше 2 кг за добу слід увімкнути режим «Заморожування».

2.5.2 Для вмикання режиму «Заморожування» слід натиснути вимикач режиму «Заморожування» на мітку «I» у відповідності з рисунком 4, для вимикання – на мітку «0».

3 ЕКСПЛУАТАЦІЯ ХОЛОДИЛЬНИКА

3.1 СИСТЕМА АВТОМАТИЧНОГО РОЗМОРОЖУВАННЯ ХК

3.1.1 В ХК використовується автоматична система розморозування. Іній, що появляється на задній стінці ХК, тоне в циклі розморозування при вимиканні компресора і перетворюється на краплини води. Краплини талої води стікають в лоток, через отвір в ньому по трубці попадають в посудину на компресорі у відповідності з рисунком 5 і випаровуються. В отвір лотка встановлений йорж для запобігання забиття системи зливу.

3.1.2 Необхідно регулярно слідкувати за чистотою лотка (не менше 1 разу в 3 місяці). Наявність води в лотку вказує на забиття системи зливу.

Для усунення забиття слід:

- прочистити йоржем отвір в лотку, щоб вода без перешкод стікала в посудину;

- вимити йорж і встановити у відповідності з рисунком 5.

ЗАБОРОНЯЄТЬСЯ експлуатувати холодильник с забитою системою злива. Вода, що з'явилася на дні ХК або попала в місце прилягання поперечини до шафи внутрішньої МК у відповідності з рисунком 5, може спричинити корозію зовнішньої шафи холодильника та елементів холодильного агрегату, порушити теплоізоляцію, привести до утворення тріщин шафи внутрішньої і псування шафи холодильника.

3.2 РОЗМОРОЖУВАННЯ І ПРИБИРАННЯ МК

3.2.1 При розморозуванні МК талу воду слід видаляти із зони стікання у відповідності з рисунком 6 легковбираючим вологу матеріалом по мірі відтаювання снігового покриву, потім вимити камеру и витерти насухо.

УВАГА! Не допускайте витікання талої води із МК при розморозуванні і прибиранні, тому що вода, попадаючи в місце прилягання планки передньої до шафи внутрішньої МК у відповідності з рисунками 5, 6, може спричинити корозію зовнішньої шафи холодильника та елементів холодильного агрегату, порушити теплоізоляцію, привести до утворення тріщин шафи внутрішньої і псування шафи холодильника.



Рисунок 6 – Сбір талої води із МК

4 ТЕХНІЧНІ ХАРАКТЕРИСТИКИ І КОМПЛЕКТАЦІЯ
 Ремонт холодильників <http://rembitteh.ru/>

+7 (495) 215-14-41
 +7 (903) 722-17-03

4.1 Найменування технічних характеристик і комплектуючих виробу указані в таблицях 1 і 2 відповідно.

4.2 В таблиці виробу указані технічні характеристики російською мовою. Найменування характеристик, що указані на рисунку 7, необхідно зіставити із значеннями характеристик на таблиці виробу.

Таблиця 1 – Технічні характеристики

№	НАЙМЕНУВАННЯ	Модель	
1.1	Номінальний загальний об'єм бруто, дм ³	Параметри, що відповідають найменуванням, вказані в гарантійній карті.	
1.2	Номінальний загальний об'єм бруто МК, дм ³		
1.3	Габаритні розміри, мм		висота
			ширина
			глибина
1.4	Маса нетто, кг, не більше		
1.5	Номінальна площа полиць для зберігання продуктів, м ²		
1.6	Температура зберігання заморожених продуктів в МК, °С, не більше		
1.7	Температура зберігання свіжих продуктів, °С		
1.8	Середня температура зберігання свіжих продуктів, °С, не більше		
1.9	Номінальна потужність заморожування при температурі навколишнього середовища плюс 25 °С, кг/доба		
1.10	Номінальна добова продуктивність отримання льоду, кг		
1.11	Номінальний час підвищення температури в морозильнику від мінус 18 °С до мінус 9 °С (при температурі навколишнього середовища плюс 25 °С) при відключенні електроенергії, годин		
1.12	Вміст срібла, г		
Примітка - Визначення технічних характеристик проводиться в спеціально обладнаних лабораторіях за визначеними методиками.			

Позначення моделі виробу	Номінальний об'єм для зберігання, дм ³ - камери для зберігання свіжих продуктів: - морозильної камери:
	Потужність заморожування: Номінальна напруга: Номінальний ток: Номінальна спожита потужність: Холодоагент: R600a/Спінювач: C-Pentane Маса хладагента: Зроблено в Республіці Білорусія

Рисунок 7 – Табличка

Таблиця 2 – Комплектуючі

№	НАЙМЕНУВАННЯ	Кількість, шт.
2.1	Корзина (нижня)	Параметри, що відповідають найменуванням, вказані в гарантійній карті.
2.2	Корзина	
2.3	Посудина для овочів або фруктів ¹	
2.4	Полиця-скло (нижня) ²	
2.5	Полиця-скло ²	
2.6	Посудина з кришкою ³	
2.7	Посудин ³	
2.8	Посудина (нижня) ⁴	
2.9	Вкладиш для яєць	
2.10	Форма для льоду	
2.11	Йорж	
2.12	Упор задній	
2.13	Гвинт	
¹ Не розраховані для зберігання масел та продуктів, які пройшли теплову обробку ² Максимальне навантаження при рівномірному розподілі 20 кг. ³ Максимальне навантаження при рівномірному розподілі 2 кг. ⁴ Максимальне навантаження при рівномірному розподілі 5 кг.		

ТОҢАЗЫТҚЫШ-МҰЗДАТҚЫШТАР

ХМ-4108-XXX ХМ-4111-XXX
ХМ-4109-XXX ХМ-4112-XXX
ХМ-4110-XXX ХМ-4113-XXX



Бұйымдардың сәйкестік сертификаты берілген БелЛИС (Красная көш., 7, 220029, Минск қ.):
№ ТС ВУ/112 03.03. 020 00034, әрекет мезгілі 26.04.2011 ж. - 25.04.2016 ж.

1 ЖАЛПЫ МӘЛІМЕТТЕР

1.1 Тоңазытқыш-мұздатқыш камерада (бұдан әрі – МК) жас тағамдарды мұздатуға, мұздатылған өнімдерді ұзақ уақыт бойы сақтауға және тағамдық мұзды дайындауға; 1 суретке сәйкес ТК-да жас тағамдарды, сусындарды, көкөніс пен жеміс-жидекті салқындатуға және қысқа мерзімге сақтауға арналған. “Мұздату” режимінде жұмыс істеген кезде.

1.2 Тоңазытқышты төмендегі жағдайларда пайдалану қоршаған ортаның температурасы плюс 16-нан плюс 38 °С-қа дейін болып.

1.3 Жалпы кеңістік, қажетті мұздатқыш қанауына арналған, габарит мөлшерлерімен анықталады, көрсетілгендермен суретте ал 2 миллиметрлерде. Мұздатқыштан жинақтайтын бөгетсіз шығарулардың артынан бұрышқа есік қажетті ашу емес кемірек 90°.

1.4 МК себет ыңғайлылыққа арналған алдыңғы панельдерге тұтқа болады, тиеу жанында және өнімдердің түсіруіне, сонымен қатар тұтқа жақтарды беттерде (себет астыңғы басқа) ауыспалылыққа арналған суретпен 3 сәйкестікте тоңазытқыш сыртында.

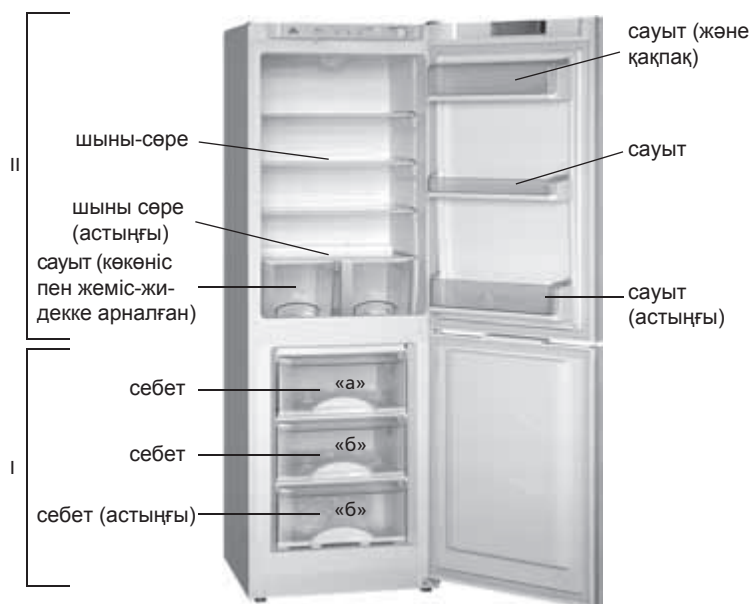

I — мұздатқыш камера (МК):
«а» - мұздату аймағы,
«б» - сақтау аймағы;
II — тоңазытқыш камера (ТК)

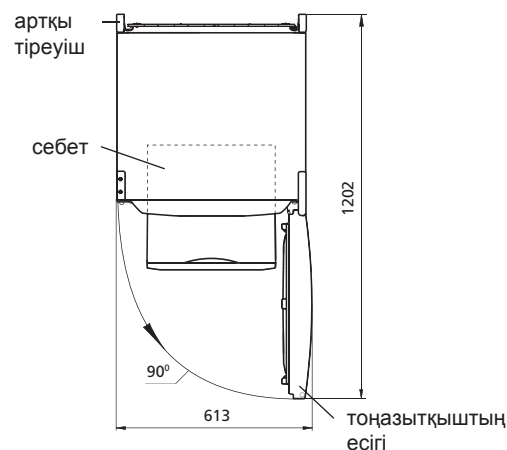

Сурет 2 – Тоңазытқыш (түр үстіңгі жағынан)



Сурет 3 – Себет

Сурет 1 – Тоңазытқыш және комплектация

“Мұздату” режимінің индикаторы “Мұздату” режимінің индикаторы сөндіргіш температураны реттеу түймешесі

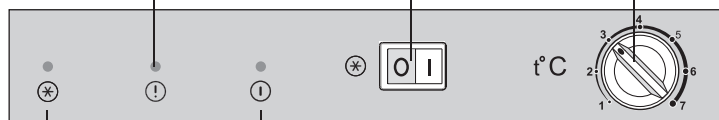

“Мұздату” режимінің индикаторы іске қосу индикаторы

Сурет 4 – Органдарды басқарулары және индикаторы

2 БАСҚАРУ ТОҢАЗЫТҚЫШ ЖҰМЫСЫМЕН

2.1 БАСҚАРУ ОРГАНДАРЫ

2.1.1 Тоңазытқыштың температурасын орнату мен реттеу үшін 4-суретке сәйкес, сағат тілінің бағытымен және қарсы бағытта бұралатын түймешені пайдаланылады:

— түймешенің «1» мәні камерадағы ең жоғары температураға (барынша азырақ суыту), «7» мәні – ең төмен температураға (барынша қатты суыту) сәйкес келеді. Түймешені реттегеннен кейін мұздатылған температура автоматты түрде сақталады;

— сөндіргіш, қайсы арналған үшін қосу/ сөнуі “Мұздату” режимінің және екі таңба болады: «I» — қосу және «0» — сөнуі.

2.2 ЖАРЫҚТАМА ИНДИКАТОРЛАР

2.2.1 Тоңазытқыштың жарықтама индикаторлары сурет 4:

— **“Мұздату” режимін іске қосу** (сары түсті). “Мұздату” режимін іске қосылған кезде жанады. “Сақтау” режимін ауыстырып-қосқан кезде, тоңазытқышты өшірген кезде сөнеді;

— **МК-дағы жоғары температура** (қызыл түсті). Егер МК-дағы температура көтерілсе жанады (мысалы, жас тағамдар көп мөлшерде салынған кезде). Индикатордың қысқа уақытқа қосылуы (мысалы, МК есігі ұзақ уақыт ашық тұрғанда) тоңазытқыштың ақаулығының нышаны емес – МК-дағы температура төмендеген кезде индикатор автоматты түрде сөнеді. Индикатор ұзақ уақыт бойы қосылуы тұрған жағдайда, сақтаудағы азық-түліктің сапасын тексеріп, сервистік қызметтің механигін шақыру керек;

— **электр желісіне қосу** (жасыл түсті). Тоңазытқыш қосылуы тұрғанда үздіксіз жанып тұрады. Тоңазытқышты өшірген кезде, электр қуатын беру үзілген кездерде сөнеді. МК-ны іске қосу (жасыл түсті). Мұздатылған қосылуы тұрғанда үздіксіз жанып тұрады. Тоңазытқышты өшірген кезде, электр қуатын беру үзілген кездерде сөнеді. ТК-ны іске қосу (жасыл түсті). ТК

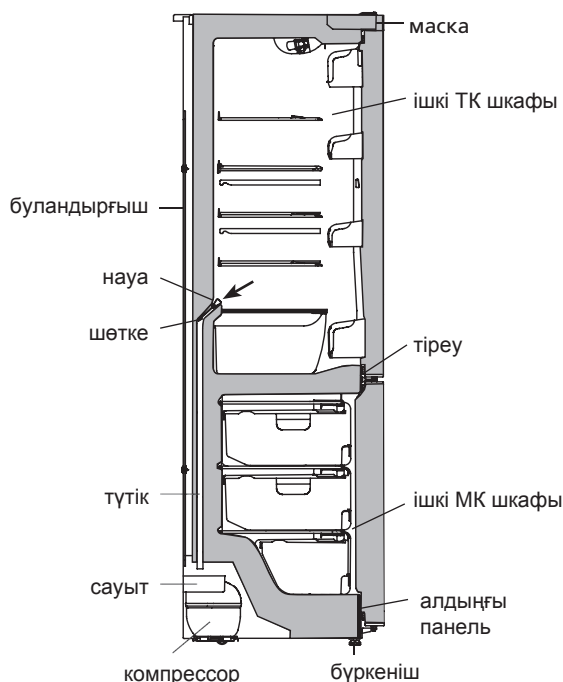

Сурет 5 – Схема еріген су алхорысы

қосылуы тұрғанда үздіксіз жанып тұрады. ТК-ны өшірген кезде, электр қуатын беру үзілген кездерде сөнеді.

2.3 БІРІНШІ РЕТ ІСКЕ ҚОСУ

2.3.1 ТК есігін ашыңыз (4 суретке сәйкес). Бірінші рет іске қосқан кезде, 4-суретке сәйкес сілтегіштің астында камералардағы температураны реттеу түймешелерінің «3» мәнін «Сақтау» режиміне орнатқан дұрыс. ТК есігін жабыңыз.

2.4 ТК-ДАҒЫ ТЕМПЕРАТУРАНЫ РЕТТЕУ

2.4.1 ТК-дағы температураны орнату мен реттеу үшін төмендегілер пайдаланылады температураны реттеу түймешесі (4 суретке сәйкес). Түймешені реттегеннен кейін тоңазытқыштың температура автоматты түрде сақталады.

2.5 “МҰЗДАТУ” РЕЖИМІН ҚОСУ/ӨШІРУ

2.5.1 Қажеттілік жанында мұздату жаңа өнімдер көпшілікпен көбірек екі килограмдардың тәуліктерге “Мұздату” режимін қосуға ереді

2.5.2 “Мұздату” режимін қосуға арналған басуға ереді сөндіргіш “Мұздату” режимін таңбаға «I» 4 суретке сәйкес, сөнуге арналған - «0».

3 ТОҢАЗЫТҚЫШ ҚАНАУЫ

3.1 АВТОМАТТЫ ЕРУ ЖҮЙЕСІ МК

3.1.1 Тоңазытқышта еру автоматты жүйесі қолданылады. Қырау, көрінуші тоңазытқыш артқы қабырғасына, компрессор сөндіруі жанында еру циклында ереді және су тамшысында айналдырылады.

Еріген су тамшылары тигізеді науа, тесік арқылы оған 5 суретпен түтік сәйкестікте компрессорда ыдысқа тигізеді және буланады. Науа анықталған шөтке қақпайлауға арналған жүйе ласстанып қалулары алхоры.

3.1.2 Науа тазалығының ар жағында қажетті жүйелі қадағалау (3 айға 1 бір сирек емес). Алхоры науада су барысы жүйе ласстанып қалуына көрсетеді .

Ласстанып қалу жоюына арналған ереді:

— науа шөтке тазарту;

— шөтке жуу және орнату 5 суретке сәйкес.

Тоңазытқыштың ішінде жағымсыз иіс пайда болуына жол бермеу үшін камераны, құралас бұйымдарды, тығыздағышты, сондай-ақ тығыздағыш есікке жанасатын аймақты жақсылап жуыңыз.

Тоңазытқыштың мұзын 5-суретке сәйкес орнатылған қалақшаны пайдаланбастан ерітуге **ТҮЙІМ САЛЫНАДЫ**.

3.2 ТОҢАЗЫТҚЫШ ЖІБІТУ ЖӘНЕ ЖИНАУ

3.2.1 Тоңазытқыш жібіту жанында егер еріген су қалақшадан тыс камерадан ағып жатса, оны ылғалды жақсы сіңіретін материалмен жинап алу 6 суретке сәйкес.

ЕСКЕРТУ! Камерадан қалақшадан тыс ағатын еріген су 5-6 -суретке сәйкес ішкі шкафа алдыңғы панель жанып тұратын жерге құйылып, мұздатылған сыртқы шкафы мен суыту агрегатының жемірілуіне себеп болуы, жылу оқшаулағышты бүлдіруі, ішкі шкафта жарықшалар түзілуіне және мұздатылған шкафының істен шығуына әкелуі мүмкін.

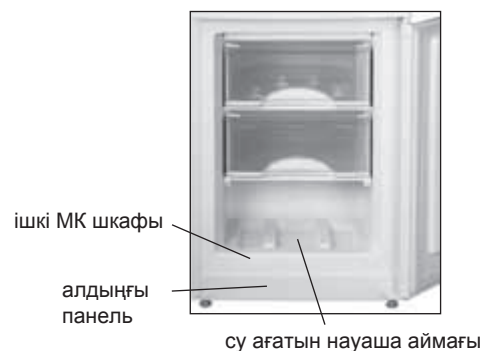

Сурет 6 – Еріген су жинауы

4 ТЕХНИКАЛЫҚ СИПАТТАМАСЫ ЖӘНЕ ҚҰРАМДАУ

4.1 Техникалық мінездемелердің атаулары және жинақтайтын бұйымдары 1 және 2 суреттерінде көрсетілген.

4.2 Бұйым кестесі орыс тіліндегі техникалық мінездемесінде көрсетілген. Бұйым таблицасын мінездемелердің мағыналармен салыстыру қажет (сурет 7).

Кесте 1 – Техникалық сипатама

№	АТАУЫ	Модель	
1.1	Жалпы брутто кесімді көлемі, дм ³	Параметрлер, кепілдемелік карта-да көрсетілген атыларға лайықтылар	
1.2	МК жалпы брутто кесімді көлемі, дм ³		
1.3	Габариттық мөлшері, мм		биіктігі
			ені
			тұтқасыз тереңдігі
1.4	Нетто массасы, кг, көп емес		
1.5	Тағамдар сақтауға арналған сөрелердің жынтық ауқымы, м ²		
1.6	МК мұздатылған тағамдарды сақтайтын температура, °С, жоғары емес		
1.7	Жас тағамдар сақтайтын температура, °С		
1.8	Жас тағамдар сақтайтын орташа температура, °С, жоғары емес		
1.9	Қоршаған ортаны температурасы плюс 25 °С кездегі мұздату кесімді қуаты, кг/тәулік		
1.10	Тәуліктік мұз жасау кесімді өнімділік, кг		
1.11	МК температурасы жоғарлайтын кесімді уақыт минус 18 - минус 9 °С (қоршаған ортаның температурасы плюс 25 °С) электр қуатын ажыратқан кезде, с		
1.12	Күміс мөлшері, г		
Ескерту - Техникалық мінездемесін анықтау арнайы жабдықталған зертханада белгілі әдістермен өткізіледі.			

Белгілеу бұйым үлгілері	Жалпы көлемі, дм ³ - жас тағамдар сақтайтын камера: - мұздатқыш камерасының: Мұздату кесімді
	Жалпы ток: Жалпы кернеу: Номинал тұтынылушы қуаттылық: Хладагент: R600a/көбіктендіргіш: C-Pentane Хладагент массасы: Өндіруші: Беларусь Республикасы

Сурет 7 – Кесте

Кесте 2 – Жинақтайтындар

№	АТАУЫ	Саны, дана.
2.1	Себет (төменгі)	Параметрлер, кепілдемелік карта-да көрсетілген атыларға лайықтылар
2.2	Себет	
2.3	Көкөніс немесе жемістерге арналған ыдыс ¹	
2.4	Әйнек-сөре (төменгі) ²	
2.5	Әйнек-сөре ²	
2.6	Сыйымды қақпағымен ³	
2.7	Сыйымды ³	
2.8	Сыйымды (төменгі) ⁴	
2.9	Жұмыртқа салғыш	
2.10	Мұз үшін қалып	
2.11	Ерш	
2.12	Артқы тіреу	
2.13	Винт	
¹ Жылулық өңдеуден өткен майлармен тағамдарды сақтауға арналмаған. ² Тегістеп салғандағы барынша көтеретін салмағы 20 кг. ³ Тегістеп салғандағы барынша көтеретін салмағы 2 кг. ⁴ Тегістеп салғандағы барынша көтеретін салмағы 5 кг.		

SOYUDUCU-DONDURUCU

XM-4108-XXX XM-4111-XXX
XM-4109-XXX XM-4112-XXX
XM-4110-XXX XM-4113-XXX



Məmulatların uyğunluq sertifikatı BELLİS tərəfindən verilib (Krasnaya küçəsi, 7, 220029, Minsk şəhəri):
 № TC BY/112 03.03. 020 00034, qüvvədə olma müddəti 26.04.2011-cu ildən 25.04.2016-ci ilə qədərdir.

1 SOYUDUCUNUN TƏSVİRİ

1.1 Soyuducu şəkil uyğun olaraq ərzaqların DK-da dondurulması və dondurulmuş vəziyyətdə uzun müddət saxlanması, qida buzunun hazırlanması; qida məhsullarının, içkilərin, meyvə və tərəvəzlərin SK-da soyulması və qısa müddət saxlanması üçün nəzərdə tutulmuşdur. DK-da "Dondurma" rejimi nəzərdə tutulmuşdur.

1.2 Soyuducunu ətraf mühitin temperaturu müsbət 16 °C-dən müsbət 38 °C –yə qədər olduğu zaman istismar etmək lazımdır.

1.3 Soyuducunun istismarı üçün lazım olan ümumi məkan şəkil 2-də göstərilmiş qabarit ölçüləri ilə təyin edilir. Komplektləşdiricilərin soyuducudan maneəsiz çıxardılması üçün kameraların qapılarını ən azı 90°-lik bucaq altında açmaq lazımdır.

1.4 DK-nın səbətlərinin qabaq plankasında şəkil 3-ə uyğun olaraq məhsulların doldurulmasının və boşaldılmasının rahatlığı üçün dəstə, eləcə də soyuducudan kənarda daşınması üçün yan səthlərdə (aşağı səbətdən başqa) dəstələr vardır.

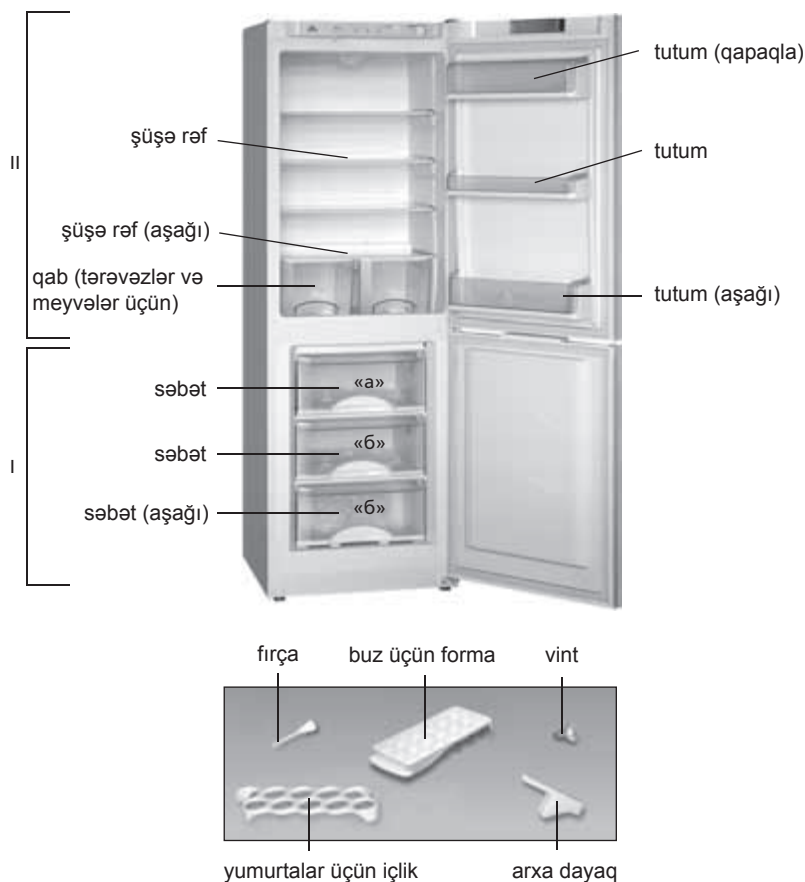

I — dondurucu kamera (DK):
 «a» — dondurulma və saxlanılma zonası;
 «b» — saxlama zonası;
 II — təzə ərzaqların saxlanması üçün kamera (SK)

Şəkil 1 – Soyuducu və komplektləşdirici məmulatlar

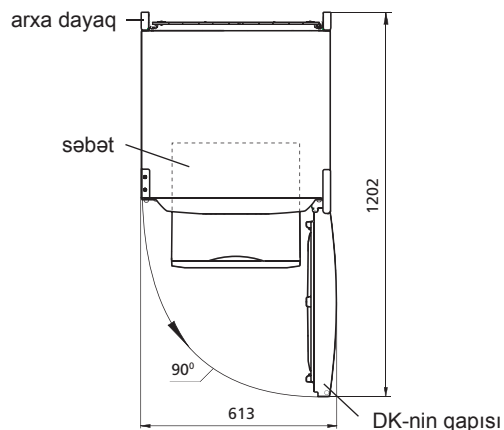

Şəkil 2 – Soyuducu (yuxarıdan görünüş)

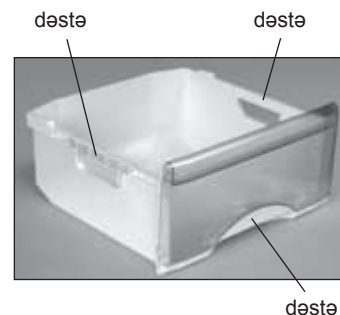

Şəkil 3 – Səbət

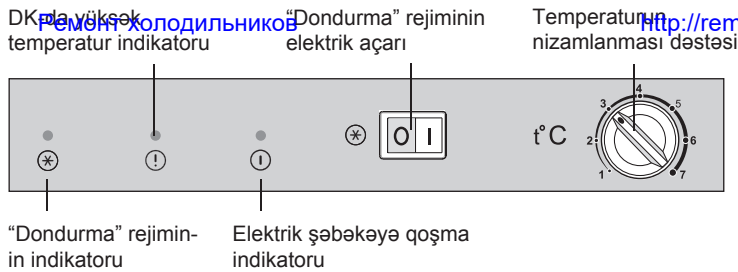

Şəkil 4 – İdarəetmə orqanları və indikatorlar

2 SOYUDUCUNUN İŞİNİN İDARƏ EDİLMƏSİ

2.1 İDARƏETMƏ ORQANLARI

2.1.1 Soyuducunun maskasında şəkil 4-ə uyğun olaraq idarəetmə orqanları yerləşir:

— Temperaturu nizamlanması dəstəsi (bundan sonra — dəstə). Bu dəstə işarəyə malikdir və saat əqrəbinin hərəkət istiqaməti üzrə və əksinə çevrilir. Dəstənin işarəsinin «1» bölgü xəttinin üzərinə qoyulması kamerada ən yüksək temperatura (ən az soyutma), «7» bölgü xəttinin üzərinə qoyulması isə — ən aşağı temperatura (ən çox soyutma) müvafiqdir.

— Elektrik açarı DK-da “Dondurma” rejiminin işə salınması/dayandırılması üçün nəzərdə tutulmuşdur və üzərində iki işarə vardır: «I» — işə salma və «0» — dayandırma.

2.2 İŞIQ İNDİKATORLARI

2.2.1 Soyuducunun maskasında şəkil 4-ə uyğun olaraq işıq indikatorları yerləşir:

— “Dondurma” rejiminin indikatoru (sarı rəngdə). “Dondurma” rejimini işə salındıqda yanır. Rejimin, eləcə də soyuducunun işi dayandırıldıqda sönmür;

— DK-da yüksək temperatur indikatoru (qırmızı rəngdə). DK-da temperatur yüksəldikdə yanır (məsələn, böyük miqdarda təzə ərzaqla doldurulduqda). Indikatorun qısamüddətli işləməsi (məsələn, DK-nın qapısı uzun müddət açıq qaldıqda) soyuducunun nasazlığının əlaməti deyildir: DK-da temperatur azaldıqda indikator avtomatik olaraq sönmür. Indikatorun uzunmüddətli işləməsi zamanı saxlanılan ərzaqların keyfiyyətini yoxlamaq və servis xidmətinin mexanikini çağırmaq lazımdır;

— Elektrik şəbəkəyə qoşma indikatoru (yaşıl rəngdə). Soyuducu işlədiyi zaman daima yanır. Soyuducunun işi dayandırıldığı, elektrik enerjisinin verilməsində fasilələr yarandığı zaman sönmür.

2.3 SOYUDUCUNUN İŞƏ SALINMASI/DAYANDIRILMASI

2.3.1 Soyuducunu işə salınması üçün onu elektrik şəbəkəsinə

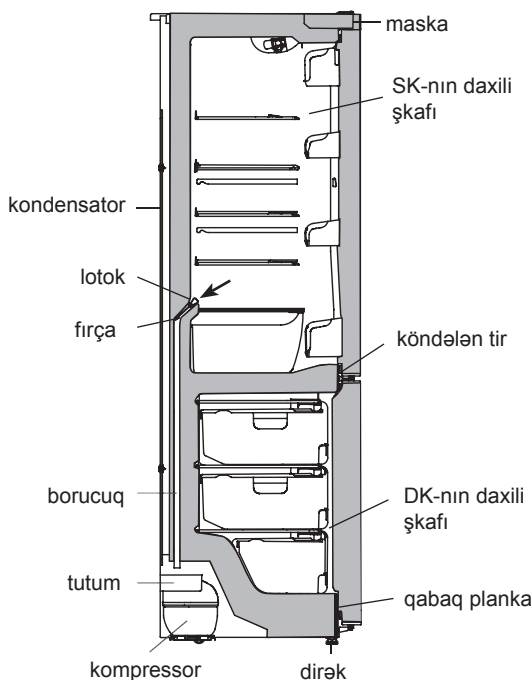

Şəkil 5 — Ərimiş suyun DK-dan axılması sxemi

qoşmaq lazımdır — şəkil 4-ə uyğun olaraq işə salma indikatoru yanmağa başlayacaq.

SK-nın qapısını açın. İlk dəfə işə salanda dəstəni şəkil 4-ə uyğun olaraq «3» bölgü xəttinin üzərinə qoymaq tövsiyə olunur. Elektrik açarı «0» bölgü xəttinin üzərinə qoyulmalıdır. SK-nın qapısını örtün.

2.4 SK-da TEMPERATURUN NİZAMLANMASI

2.4.1 SK-da temperaturu nizamlanması şəkil 4-ə uyğun olaraq dəstənin köməyi ilə aparılır. Nizamlandıqdan sonra SK-da temperatur avtomatik olaraq saxlanılır.

2.5 DK-da “DONDURMA” REJİMİNİN İŞƏ SALINMASI/DAYANDIRILMASI

2.5.1 Bir sutkada 2 kq artıq çəkiddə təzə ərzağı dondurmağa ehtiyac olduqda “Dondurma” rejimini işə salmaq lazımdır.

2.5.2 “Dondurma” rejimini işə salmaq üçün şəkil 4-ə uyğun olaraq “Dondurma” rejiminin elektrik açarının «I» bölgü xəttinə, dayandırmaq üçün isə — «0» bölgü xəttinə basmaq lazımdır.

3 SOYUDUCUNUN İSTİSMARI

3.1 SK-nın AVTOMATİK ƏRİMƏ SİSTEMİ

3.1.1 SK-da avtomatik əritmə sistemi istifadə edilir. SK-nın arxa divarında əmələ gələn qırov kompressorun işi dayandırıldığı zaman donun açılması dövründə əriyir və su damcılarına çevrilir. Ərimmiş su damcıları şəkil 5-ya uyğun olaraq axıb lotoka tökülür, onda olan deşikdən borucuqla kompressorun üzərində yerləşən qaba düşür və buxarlanır. Lotokun deşiyinə axıtma sisteminin tutulmasının qarşısını almaq üçün fırça qoyulub.

3.1.2 Müntəzəm olaraq (üç ayda 1 dəfədən az olmayaraq) lotokun təmizliyinə nəzarət etmək lazımdır. Lotokda suyun olmadığı axıtma sisteminin tutulmasını göstərir.

Tutulmanın aradan qaldırılması üçün:

— fırça ilə lotokdakı deşiyi təmizləmək lazımdır ki, su qaba maneəsiz axıb tökülsün;

— fırçanı şəkil 5-ya uyğun olaraq yuyub qoymaq lazımdır.

Axıtma sistemi tutulmuş soyuducunu istismar etmək **QADAĞANDIR**. SK-nın şəkil 5-ya uyğun olaraq dibində əmələ gəlmiş və ya köndələn tirin SK-nın daxili şkaflına bitişmə yerinə düşmüş su soyuducunun xarici şkaflının və soyuducu aqreqatın elementlərinin korroziyasına səbəb ola bilər, istilik izolyasiyasını poza bilər, daxili şkafta çatlaqların yaranmasına və soyuducunun şkaflının sıradan çıxmasına gətirib çıxara bilər.

3.2 DK-nın DONUNUN AÇILMASI VƏ TƏMİZLƏNMƏSİ

DK-nın donunu açan zaman qar qatı əriddikcə ərmiş suyu axıb tökülmə zonasından şəkil 6-ya uyğun olaraq nəmliyi tez hopduran material ilə təmizləmək, daha sonra kameranı yuyub qurulamaq lazımdır.

DİQQƏT! Soyuducunun donunu açdıqda və təmizlədikdə ərmiş suyun DK-dan axıb çıxmasına yol verməyin, çünki su şəkil 6-ya uyğun olaraq qabaq plankanın DK-nın daxili şkaflına bitişdiyi yerə düşdükdə soyuducunun xarici şkaflının və soyuducu aqreqatın elementlərinin korroziyasına səbəb ola bilər, istilik izolyasiyasını poza bilər, daxili şkafta çatlaqların yaranmasına və soyuducunun şkaflının sıradan çıxmasına gətirib çıxara bilər.

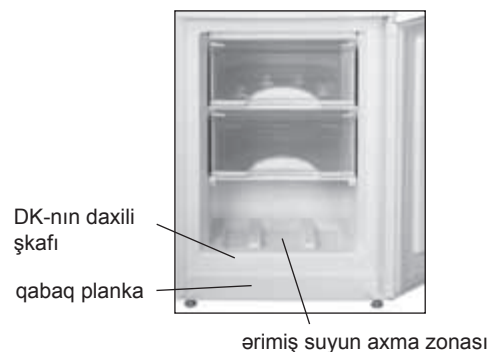

Şəkil 6 — DK-dan ərmiş suyun toplanması

4.1 Texniki xarakteristikaların və komplektləşdirici məmulların adları müvafiq olaraq cədvəl 1 və 2-də göstərilib.

4.2 Məmulatın cədvəlində rus dilində texniki xarakteristikalar göstərilib. Xarakteristikaların şəkil 7-də göstərilən adlarını məmulatın cədvəlindəki xarakteristikaların qiymətləri ilə tutuşdurmaq lazımdır.

Cədvəl 1 – Texniki xarakteristikalar

№	ADI	Model	
1.1	Nominal ümumi həcm brutto, dm ³	Adlara uyğun olan parametrlər zamanət kartında göstərilib	
1.2	DK-nin nominal ümumi həcmi brutto, dm ³		
1.3	Qabarit ölçülər, mm		hündürlüyü
			eni
			dəstəksiz dərinliyi
1.4	Xalis kütlə, kq, maksimum		
1.5	Məhsulların saxlanması üçün rəflərin nominal sahəsi, m ²		
1.6	Dondurulmuş məhsulların DK-da saxlanması temperaturu °C, maksimum		
1.7	Təzə məhsulların saxlanması temperaturu, °C		
1.8	Təzə məhsulların saxlanması orta temperaturu, °C, maksimum		
1.9	Ətraf mühitin temperaturu müsbət 25 °C olduqda nominal dondurma gücü kq/sutkada		
1.10	Buzun alınmasının nominal sutkalıq istehsalat gücü, kq		
1.11	Elektrik enerjisinin kəsilməsi zamanı DK-da temperaturun mənfi 18 dərəcədən mənfi 9 dərəcəyə qədər artmasının nominal vaxtı, (ətraf mühitin temperaturu müsbət 25 °C) saat		
1.12	Gümüş tərkibi, q		
Qeyd - Texniki xarakteristikaların müəyyən edilməsi müəyyən metodlarla xüsusi avadanlaşdırılmış laboratoriyalarda aparılır.			

Məmulatın modelinin işarəsi	Nominal həcm məhsulların saxlanması üçün, dm ³ - təzə məhsulların saxlanması üçün kamera: - dondurucu kameranın:
	Məhsulların dondurulmasının: Nominal giarginlik: Nominal tok: Sərf olunan nominal güc: Soyuducu amili: R600a/Kopurtucu: C-Pentane Soyuducu amilin kütləsi: Belarus Respublikasında istehsal edilib.

Şəkil 7 – Cədvə

Cədvəl 2 – Komplektləşdiricilər

№	ADI	Sayı, ədəd
2.1	Səbət (alt)	Adlara uyğun olan parametrlər zamanət kartında göstərilib
2.2	Səbət	
2.3	Meyvə və tərəvəzlər üçün qab ¹	
2.4	Şüşə-rəf (alt) ²	
2.5	Şüşə-rəf (alt) ²	
2.6	Qapaqlı qab ³	
2.7	Qab ³	
2.8	Qab (alt) ⁴	
2.9	Yumurta üçün içlik	
2.10	Buz üçün forma	
2.11	Şotka	
2.12	Arxa dayaq	
2.13	Vint	
¹ Yağ və istilik emalından keçmiş məhsulların saxlanması üçün nəzərdə tutulmayıb. ² Bərabər paylanan zaman maksimal yük 20 kq. ³ Bərabər paylanan zaman maksimal yük 2 kq. ⁴ Bərabər paylanan zaman maksimal yük 5 kq.		

FRIGIDER-CONGELATOR

- XM-4108-XXX XM-4111-XXX**
- XM-4109-XXX XM-4112-XXX**
- XM-4110-XXX XM-4113-XXX**



Certificat de conformitate a produselor emise pentru BELLIS (strada Krasnaia, 7, 220029, or. Minsk, Belarus):
Nr. TC BY/112 03.03. 020 00034, valabil de la 26.04.2011 până la 25.04.2016.

1 DESCRIEREA FRIGIDERULUI

1.1 Frigiderul este destinat pentru congelarea si depozitarea indelungata a produselor congelate, pregatirea ghetii alimentare in CK; pentru raciera si pastrarea de scurta durata a produselor alimentare, bauturilor, legumelor si fructelor in CF în conformitate cu figura 1. In CF este prevazut regimul "Congelare".

1.2 Frigiderul trebuie exploatat la temperatura mediului ambiant de la plus 16 °C, la plus 38 °C.

1.3 Spatiul total necesar pentru exploatarea frigiderului este determinat de dimensiunile indicate în figura 2. Pentru extragerea libera a componentelor din frigider trebuie a deschide ușile camerei la un unghi de cel puțin 90°.

1.4 Cosurile CK au mânere pe panoul frontal pentru comodi-tatea la încărcarea si descarcarea produselor, precum și mânere pe părțile laterale (cu excepția partea de jos a coșului) pentru a transfera in afara frigiderului în conformitate cu figura 3.

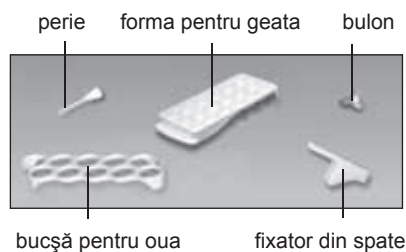

I — camera de congelare (CK);
"a" — zona de congelare;
"б" — zona de pastrare;
II — camera de depozitare a produselor proaspete (CF)

Figura 1 – Frigider si piese de completare



Figura 2 – Frigider (privire de sus)



Figura 3 – Cos <http://rembitteh.ru/>

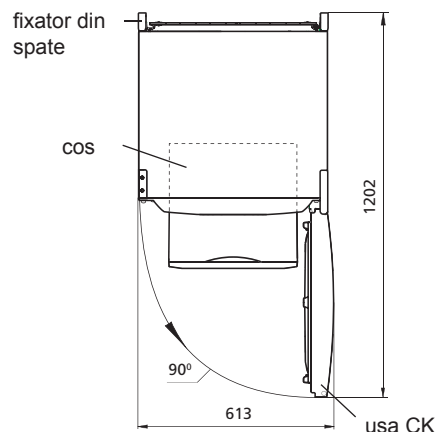

Figura 4 – Schema retragerii apei topite din CF

2 DIRIJAREA LUCRULUI FRIGIDERULUI

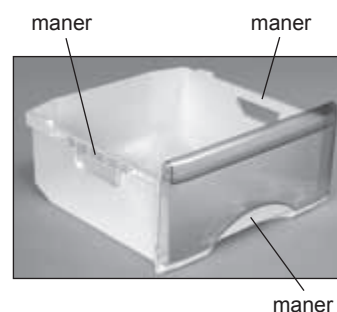
2.1 ORGANELE DE COMANDA

2.1.1 Pe masca frigiderului, în conformitate cu figura 4 sunt instalate organele de comanda:

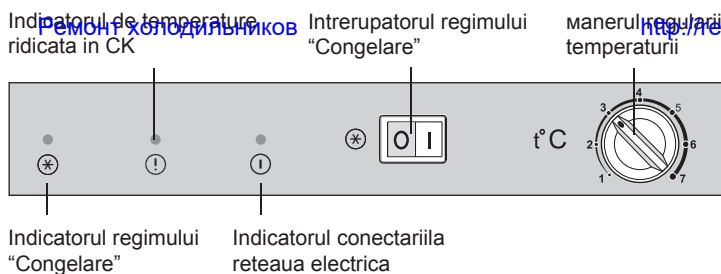
— manerul de reglare a temperaturii (în continuare - mâner), care are marcare și se rotește în sensul acelor de ceasornic și invers acelor de ceasornic. Setarea manerului cu marcarea la "1" corespunde temperaturii cea mai ridicată (răcirea cea mai mică) în camera, la "7" - cel mai joasă (cea mai rece);

— intrerupătorul, care este prevăzut pentru conectarea/deconectarea regimului "Congelare" în CK și are două marcare: «I» - conectarea și "0" - deconectarea.

2.2 INDICATORII LUMINOȘI

2.2.1 Pe masca frigiderului, în conformitate cu figura 4 sunt instalate organele de comanda:

Pentru a masca frigider, în conformitate cu figura 4 sunt alocati indicatori luminoși:

— regimul "Congelare" (culoare galbena). Se aprinde atunci cand se activeaza regimul "Congelare". Se stinge la deconectarea regimului, car si la deconectarea frigiderului;

— ridicarea temperaturii în CK (de culoare roșie). Se aprinde atunci când temperatura în CK sa ridicat (de exemplu, la incarcarea sau descărcarea unui număr mare de alimente proaspete). Aprinderea de scurta durata a indicatorului (de exemplu la deschiderea ușii pentru o perioada indelungata) nu indică defectarea frigiderului: la scaderea temperaturii in CK indicatorul se stinge automat. La conectarea indelungata a indicatorului trebuie verificata calitatea produselor depozitate și chemarea mecanicului serviciului de deservire;

— conectării în rețeaua electrică (culoarea verde). Se aprinde continuu atunci când frigiderul este conectat la rețea. Se stinge la deconectarea frigiderului, la pauze la furnizarea de energie electrică.



Figura 5 — Schema eliminării apei topite din CF

2.3 CONECTAREA / DECONECTAREA FRIGIDERULUI

2.3.1 Pentru conectarea frigiderului trebuie a-l conecta la rețeaua electrică – se va aprinde indicatorul conectării în conformitate cu figura 4.

Deschideti ușa CF. La prima conectare se recomanda a instala mânerul la diviziunea "3", în conformitate cu figura 4. Intrerupătorul trebuie să fie instalat la marcajul "0". Inchideti ușa CF.

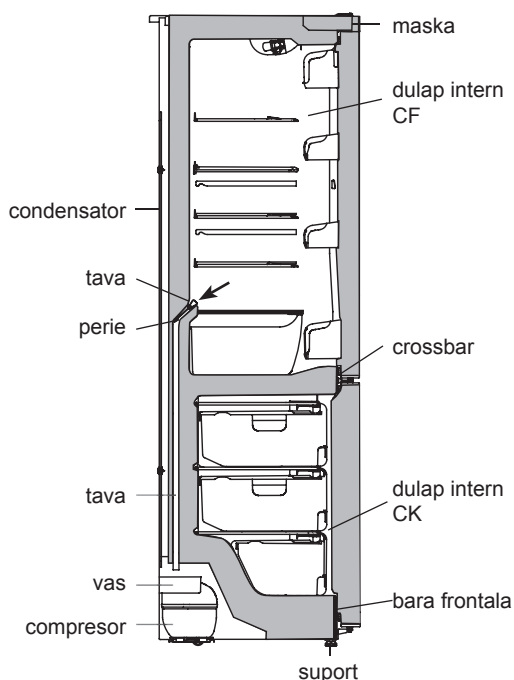
2.4 REGLAREA TEMPERATURII IN CF

2.4.1 Reglarea temperaturii în CF se efectueaza cu ajutorul manerului în conformitate cu figura 4. După regulare temperatura în CF este menținută automat.

2.5 CONECTAREA / DECONECTAREA REGIMULUI "CONGELARE" în CK

2.5.1 La necesitatea de a congeala produsele alimentare proaspete cu greutate de peste 2 kg pe zi trebuie conecta regimul "Congelare".

2.5.2 Pentru a seta regimul "Congelare", tastati butonul regimului "Congelare" la marcare «I», în conformitate cu figura 4, pentru a opri – la marcajul "0".

3 EXPLOATAREA FRIGIDERULUI

3.1 SISTEMUL DE DECONGELARE AUTOMAT

3.1.1 In CK a frigiderului se utilizează sistemul de dezghețare automată. Chucura, care apare pe camera de evaporator, după închiderea compresorului ce lucreaza ciclic se topește și se transformă în picături de apă. Picăturile de apa topita se scurg în jos si prin gaură în tavă patrund în țevă navei pe compresor, în conformitate cu figura 5 unde și se evaporă. In gaura tavei este instalata o perie pentru a preveni înfundarea sistemului de evaporare.

3.1.2 Este necesar în mod regulat (nu mai rar de o dată în 3 luni) a verifica gradul de curățenie a tavei și lipsa de apă în tavă. Prezența apei în tava indică la blocarea posibilă a scurgerii apei. Pentru a elimina contaminarea trebuie:

— a curăța cu peria gaura in tava, astfel că apa sa se scurga fără obstacole un vas;

— se spalati peria si se instaleaza în conformitate cu figura 5.

SE INTERZICE exploatarea frigiderului cu sistemul de scurgere înfundat. Apa apărută în partea de jos a camerei frigiderului sau in locul atasamentului placii la dulapul interior al CF în conformitate cu figura 5, poate provoca coroziunea camerei exterioare si a elementelor agregatului frigiderului, a distruge izolarea termica, poate cauza formarea de fisuri a camerei interioare si deteriorarea complete a frigiderului.

3.2 DEZGETAREA SI CURATAREA FRIGIDERULUI

3.2.1 In timpul dezgetarii CK apa dezgetata trebuie eliminata din zona scurgerii, în conformitate cu figura 6 cu un material ce absorbe usor umeditatea pe masura de topire a stratului de zapada, iar apoi a spala camera si a o sterge pana la uscat.

ATENȚIE! Nu permiteti scurgerea apei topite din CK la momentul dezgetarii si curateniei, deoarece apa patrundind in zona alipirii panoului din fata la dulapul interior al CK in conformitate cu figura 5,6, poate provoca coroziunea dulapului exterior a frigiderului si a elementelor agregatului frigiderului, poate fractura izolarea termica, si a duce la aparitia eruptiilor in dulapul intern si la esirea din functie a dulapului frigiderului.



Figura 6 — Colectarea apei topite din CF

4 CARACTERISTICILE TEHNICE ȘI DOTARE

4.1 Denumirile caracteristicilor tehnice și a pieselor accesorii sunt indicate în tabelele 1 și 2, respectiv.

4.2 În tabelul pieselor caracteristicile tehnice sunt în limba rusă. Denumirile caracteristicilor prezentate în figura 7, ar trebui să fie comparate cu valorile caracteristicilor din tabelul pieselor.

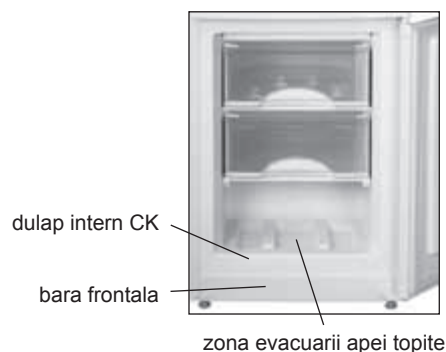
Tabelul 1 – Caracteristicile tehnice

№	DENUMIRE	Model	
1.1	Volumul total nominal brut, dm ³	Parametri care corespund denumirilor care figurează în fișa de garanție	
1.2	Volumul total nominal brut al CC, dm ³		
1.3	Dimensiuni de gabarit, mm		înălțime
			lățime
			adâncime fără mâner
1.4	Masa netă, kg, nu mai mult de		
1.5	Suprafața nominală a rafturilor pentru păstrarea produselor, m ²		
1.6	Temperatura de păstrare a produselor congelate în CC, °C, nu mai mare de		
1.7	Temperatura de păstrare a produselor proaspete, °C		
1.8	Temperatura medie de păstrare a produselor proaspete, °C, nu mai mult de		
1.9	Capacitatea nominală de congelare la temperatura mediului ambiant plus 25 °C, kg/zi		
1.10	Capacitatea nominală de preparare zilnică a gheții, kg		
1.11	Timpul nominal de ridicare a temperaturii în CC de la minus 18 până la minus 9 °C (temperatura mediului ambiant plus 25 °C) la deconectarea energiei electrice, ore		
1.12	Conținutul de argint, g		
Notă - Determinarea caracteristicilor tehnice se efectuează în laboratoare speciale dotate conform anumitor metode.			

	Volumul nominal pentru păstrare, dm ³ - al camerei pentru păstrarea alimentelor proaspete: - al congelatorului:
Însemnarea modelului piesei	Capacitatea de congelare: Tensiunea nominală: Curentul nominal: Consum de putere nominală: Agent frigorific: R600a/Agent de spumare: C-Pentane Masa agentului frigorific: Fabricat în Bielorus

Figura 7 – Tabel

Tabel 2 – Piese accesorii

№	DENUMIRE	Cantitate, buc.
2.1	Sertar (de jos)	Parametri care corespund denumirilor care figurează în fișa de garanție
2.2	Sertar	
2.3	Sertar pentru legume și fructe ¹	
2.4	Raft sticlă (de jos) ²	
2.5	Raft sticlă ²	
2.6	Raft cu capac ³	
2.7	Raft adânc pe ușă ³	
2.8	Raft adânc pe ușă (de jos) ⁴	
2.9	Suport pentru ouă	
2.10	Taviță pentru gheață	
2.11	Piesă pentru desfundat	
2.12	Distanțier	
2.13	Șurub	
¹ Nu sunt destinate pentru păstrarea uleiurilor și produselor, care au trecut prin tratare termică.		
² Capacitatea maximă la repartizarea uniformă constituie 20 kg.		
³ Capacitatea maximă la repartizarea uniformă constituie 2 kg.		
⁴ Capacitatea maximă la repartizarea uniformă constituie 5 kg.		

SOVUTGICHLAR-MUZLATGICHLAR

- XM-4108-XXX XM-4111-XXX
- XM-4109-XXX XM-4112-XXX
- XM-4110-XXX XM-4113-XXX



Buyumlarning muvofiqlik sertifikatini BellIS tomonidan berilgan (Krasnaya ko`ch., 7, 220029, Minsk sh.): № TC BY/112 03.03. 020 00034, amal qilish muddati 26.04.2011 y. -dan 25.04.2016 y. -qacha.

1 СОВУТГИЧНИНГ ТАВСИФИ

1.1 Совутгич маҳсулотларни музлатиш ва музлатилган маҳсулотларни узоқ муддат сақлаш, музлатиш камерасида (МК) озиқ-овқат мақсадлари учун муз тайёрлаш; озиқ-овқат маҳсулотлари, ичимликлар, мевалар ва сабзавотларни совутиш камерасида (СК) расмда кўрсатилганларга мувофиқ совутиш ва сақлаш учун мўлжалланган. МК да «Музлатиш» режими кўзда тутилган.

1.2 Совутгичдан атроф-муҳит ҳарорати плюс 16 °C дан

плюс 38 °C гача бўлган шароитда фойдаланиш зарур.

1.3 Совутгичдан фойдаланиш учун зарур умумий майдон 2-расмда кўрсатилган габарит ўлчамлари билан белгиланади. Совутгичдан бутловчи қисмларни бемалол олиш учун камера-лар эшикларини камида 90° бурчакда очиш лозим.

1.4 МК саватларида 3-расмга мувофиқ маҳсулотларни қўйиш ва олишда қулай бўлиши учун олд панелда дастак, шунингдек совутгичдан ташқарида бошқа жойга ўтказиш учун ёнбошдаги юзаларида (пастки саватдан ташқари) дастаклар ўрнатилган.

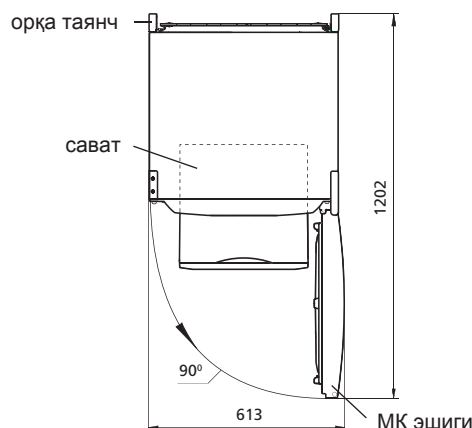
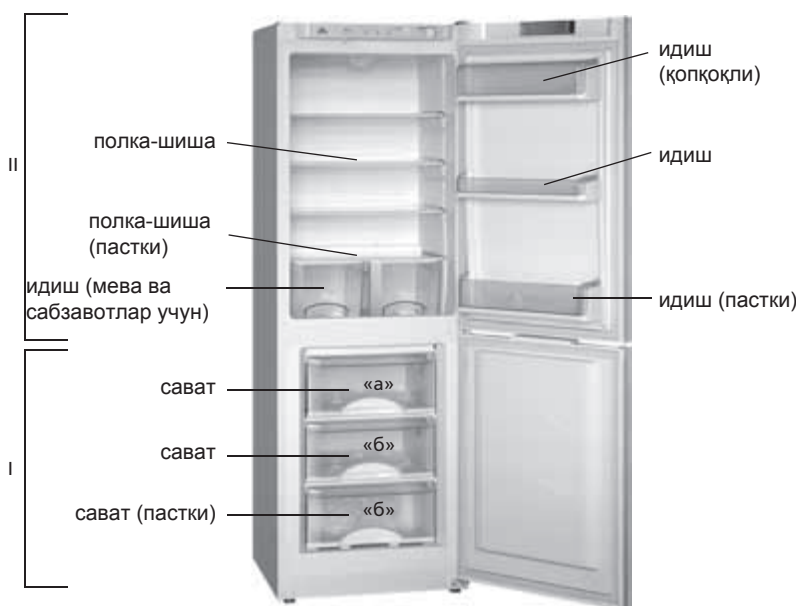

2-расм — Совутгич (тепадан кўриниши)



- I — музлатиш камераси (МК):
«а» — музлатиш зонаси,
«б» — сақлаш зонаси;
- II — янги маҳсулотларни сақлаш камераси (СК)

1-расм — Совутгич ва бутловчи қисмлар



3-расм — Сават <http://rembitteh.ru/>



4-расм — Бошқариш органлари ва индикаторлар

бунда 4-расмга мувофиқ ёқиш индикатори ёнади. СК эшигини очинг. Биринчи марта ишга туширишда дастакни 4-расмга мувофиқ «3» даражасига қўйиш тавсия қилинади. Ўчиргич «0» ҳолатига ўрнатилиши лозим. СК эшигини ёпинг.

2.4 СК ДА ҲАРОРАТНИ ТЎҒРИЛАШ

2.4.1 СКда ҳароратни тўғрилаш 4-расмга мувофиқ дастак ёрдамида амалга оширилади. Тўғрилашдан сўнг СКда ҳарорат автоматик равишда сақлаб турилади.

2.5 МК ДА «МУЗЛАТИШ» РЕЖИМИНИ ЁҚИШ/ЎЧИРИШ

2.5.1 Суткасига 2 кг дан ортиқ янги маҳсулотларни музлатиш зарур бўлганда «Музлатиш» режимини ёқиш зарур.

2.5.2 «Музлатиш» режимини ёқиш 4-расмга мувофиқ «Музлатиш» режимини ўчиргичини «I» ҳолатига, ўчириш учун — «0» ҳолатига ўтказиш зарур.

2 СОВУТГИЧ ИШНИ БОШҚАРИШ

2.1 БОШҚАРИШ ОРГАНЛАРИ

2.1.1 Совутгич маскасида 4-расмга мувофиқ БОШҚАРИШ органлари ўрнатилган:

— ҳароратни ўзгартириш дастаги (кейинги ўринларда - дастак), у белгига эга бўлиб, соат стрелкаси бўйича ва унга тескари буралади. Дастакни «1» даражасига тўғрилаш камерада энг юқори ҳароратни (энг кам совутишни), «7» даражаси — энг паст ҳароратни (энг кўп совутишни) таъминлайди;

— ўчиргич, у МКда «Музлатиш» режимини ёқиш/ўчириш учун мўлжалланган ва иккита белгига эга: «I» — ёқиш ва «0» — ўчириш.

2.2 ЁРУҒЛИК ИНДИКАТОРЛАРИ

2.2.1 Совутгич маскасида 4-расмга мувофиқ ёруғлик индикаторлари ўрнатилган:

— **«Музлатиш» режимини учун** (сарик рангли). «Музлатиш» режимини ишга туширилганда ёнади. Режим ўчирилганда, шунингдек совутгич ўчирилганда ўчади;

— **МКда юқори ҳароратни кўрсатувчи** (қизил рангли). МКда ҳарорат ошганда (масалан, кўп миқдордаги янги маҳсулотларга солинганда) ёнади. Индикаторнинг қисқа муддатли ёниши (масалан, МК эшиги узоқ вақт очиқ турганда) совутгич бузилганлигини билдирмайди: МКда ҳарорат пасайганда индикатор автоматик равишда ўчади. Индикатор узоқ вақт ёниб турган ҳолда сақланаётган маҳсулотлар сифатини текшириш ва сервис хизмати механигини чақириш зарур;

— **электр тармоғига уланганликни кўрсатувчи** (яшил рангли). Совутгич ишлаб турган пайтда доимо ёниб туради. Совутгич ўчирилганда, электр энергияси таъминотида узилишлар содир бўлганда ўчади.

2.3 СОВУТГИЧНИ ЁҚИШ/ЎЧИРИШ

2.3.1 Совутгични ёқиш учун уни электр тармоғига улаш за-

3 СОВУТГИЧНИ ИШЛАТИШ

3.1 СК НИ АВТОМАТИК МУЗДАН ТУШИРИШ ТИЗИМИ

3.1.1 СКда автоматик муздан тушириш тизимидан фойдаланилади. СКнинг орқа деворида пайдо бўладиган қиров компрессор ўчирилганда муздан тушириш циклида эрийди ва сув томчиларига айланади. Эришдан ҳосил бўлган сув томчилари 5-расмга мувофиқ лотокка оқиб тушади ва ундаги тешик орқали қувурдан компрессор идишига бориб тушади ҳамда буғланиб кетади. Лоток тешигида сувни тўкиш тизимини ифлосланишдан сақлаш учун тук ўрнатилган.

3.1.2 Лотокнинг тозаллигини мунтазам равишда (камида 3 ойда 1 марта) текшириб туриш керак. Лотокда сув борлиги сувни тўкиш тизими ифлосланганини кўрсатади.

Ифлосланишни бартараф этиш учун:

— тук ёрдамида лотокдаги тешикни тозалаб, сув идишга эркин тушишини таъминлаш;

— тукни ювиш ва 5-расмга мувофиқ ўрнатиш лозим.

Сувни тўкиш тизими ифлосланган совутгични ишлатиш **ТАҚИҚЛАНАДИ**. СК тубида ҳосил бўлган ёқи 5-расмга мувофиқ кўндаланг тўсин шкафага ички СКга туташган жойга тушиб қолган сув совутгичнинг ташқи шкафи ва совутиш агрегати элементлари занглашига олиб келиши, иссиқлик изоляциясини бузиши, ички шкафда ёриқлар пайдо бўлишига ва совутгич шкафи ишдан чиқишига олиб келиши мумкин.

3.2 МК НИ МУЗДАН ТУШИРИШ ВА ТОЗАЛАШ

3.2.1 МКни муздан туширишда эришдан ҳосил бўлган сувни оқиб тушиш зонасидан 6-расмга мувофиқ қор эришига қараб намни яхши шимувчи материал билан олиб ташлаш, сўнгра камерани ювиш ва қуригунча артиш лозим.

ДИҚҚАТ! МКни муздан тушириш ва тозалашда ҳосил бўлган сув оқиб кетишига йўл қўйманг, чунки олд планка МК ички камерасига туташган жойга тушган сув 5, 6-расмларга мувофиқ совутгичнинг ташқи шкафи ва совутиш агрегати элементлари занглашига олиб келиши, иссиқлик изоляциясини бузиши, ички шкафда ёриқлар пайдо бўлишига ва совутгич шкафи ишдан чиқишига олиб келиши мумкин.

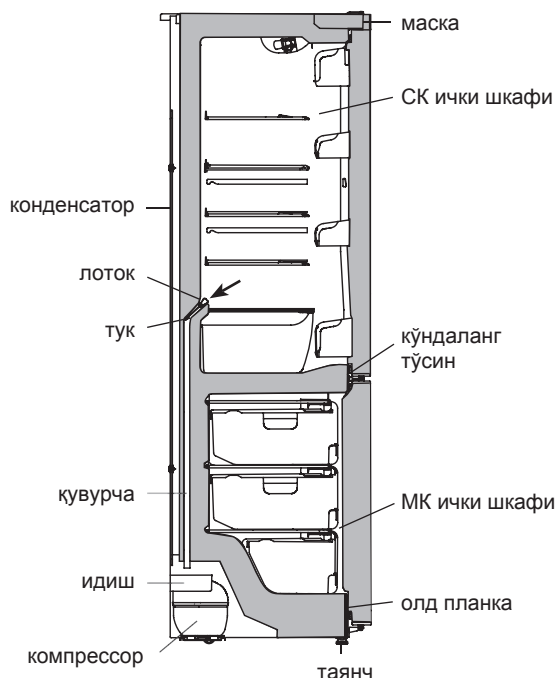

5-расм — СКдан муз эришдан ҳосил бўлган сувнинг оқиб кетиши схемаси



6-расм — МКда муз эришдан ҳосил бўлган сувни йғиб олиш

6-расм — МКда муз эришдан ҳосил бўлган сувни йғиб олиш

4.1 Texnik xususiyatlar va komplektidagi buyumlar nomlari 1 va 2 jadvallarda ko'rsatilgan.

4.2 Jadvaldagi buyumlarning texnik xususiyatlari rus tilida berilgan. 7 rasmidagi xususiyatlar nomlari buyumning jadvalida ko'rsatilgan belgilari bilan solishtirilishi kerak.

1 Jadvali – Texnik xususiyatlar

№	NOMI	Model	
1.1	Nominal umumiy brutto hajmi, dm ³	Nomlarga mos parametrlar kafolat kartasida ko'rsatilgan	
1.2	MKning nominal umumiy brutto hajmi, dm ³		
1.3	Tashqi o'lchamlari, mm		balandligi
			kengligi
			tutqichsiz chuqurligi
1.4	Sof og'irligi kg, eng yuqori chegara		
1.5	Oziq-ovqatlarni saqlash uchun tokchalarning nominal maydoni, m ²		
1.6	MKda muzlatilgan oziq-ovqatlarni saqlash harorati, °C, eng yuqori chegara		
1.7	Yangi sarhal oziq-ovqatlarni saqlash harorati, °C		
1.8	Yangi sarhal oziq-ovqatlar saqlashning o'rtacha harorati, °C, eng yuqori chegara		
1.9	Atrof-muhit harorati plus 25 °C bo'lganda nominal muzlatish quvvati, kg/sut		
1.10	Muz olishning nominal sutkalik ishlab chiqarish quvvati, kg		
1.11	Elektr quvvati o'chirilganda MKdagi harorat minus 18dan minus 9 °C gacha ko'tarilishining nominal vaqti (atrof-muhit harorati plus 25 °C bo'lganda), soat		
1.12	Kumush miqdori, g		
Izoh - Texnik xususiyatlarni aniqlash muayan usullar bo'yicha maxsus jihozlangan laboratoriyalarda amalga oshiriladi.			

Buyum modeli belgilanishi	Nominal hajmi, dm ³ - yangi sarhal oziqovqatlarni saqlash uchun kamera: - muzlatish kamerasing:
	Oziq-ovqatlarni muzlatishning: Nominal kuchlanish: Nominal quvvati: Nominal iste'molchilik quvvati: Xladagenti: R600a/Sochuvchi: C-Pentane Xladagent og'irligi: Belarus Respublikasida ishlab chiqilgan

7 rasmi – Jadval

2 Jadvali – Komplekt tarkibi

№	NOMI	Adadi, dona
2.1	Savat (pastki)	Nomlarga mos parametrlar kafolat kartasida ko'rsatilgan
2.2	Savat	
2.3	Meva yoki sabzavotlar uchun idish ¹	
2.4	Shisha tokcha (pastki) ²	
2.5	Shisha tokch ²	
2.6	Qopqoqli idish ³	
2.7	Idish ³	
2.8	Dish (pastki) ⁴	
2.9	Tuxumlar uchun bo'linma	
2.10	Muz uchun qolip	
2.11	Simcho'tka	
2.12	Orqa tirkak	
2.13	Burama mix	
¹ Yog'lar va issiq haroratda ishlov berilgan oziq-ovqatlarni saqlash uchun mo'ljallanmagan. ² Bir tekisda taqsimlashdagi mumkin bo'lgan eng yuqori og'irlik 20 kg. ³ Bir tekisda taqsimlashdagi mumkin bo'lgan eng yuqori og'irlik 2 kg. ⁴ Bir tekisda taqsimlashdagi mumkin bo'lgan eng yuqori og'irlik 5 kg.		

ЯХДОН-САРМОДОН

ХМ-4108-XXX ХМ-4111-XXX
 ХМ-4109-XXX ХМ-4112-XXX
 ХМ-4110-XXX ХМ-4113-XXX



Сертификат мутобиқан аз ҷониби БелЛИС (қўчаи Красная, 7, 220029, ш. Минск):
 № ТС ВУ/112 03.03. 020 00034, муҳлати этибор аз 26.04.2011 с. то 25.04.2016 с.

1. ТАСВИРИ ЯХДОН

1.1 Яхдон барои яхқунонӣ ва нигоҳдориӣ дуру дарозӣ озуқаҳои яхкарда, тайёр карданӣ яхи хӯроквориро ва нигоҳдориӣ хӯрокворӣ, барои хунук карданӣ ва нигоҳдориӣ хӯрокворихоро, нӯшокиҳоро, сабзавотҳоро ва меваҳоро дар камераи яхдонӣ мувофиқи расми. муқаррар гардид. Дар КС режими «Яхқунонӣ» ба назар гирифта шудааст.

1.2 Яхдорро дар ҳарорати муҳит аз +16 °С то + 38 °С истифода бурдан зарур аст.

1.3 Фосилаи умумӣ, ки барои истифода бурдани яхдон зарур буда, бо вусъати габаритӣ, ки дар расми 2 нишон дода шудааст, муқаррар гардид. Барои бемалол бароварданӣ қисмҳои яхдон дарҳои камераҳоро ба кунҷи на кам аз 90° кушодан зарур аст.

1.4 Сабади КС дар панели пешӣ барои қулай буданӣ пур кардан ва фурурии хӯрокҳо, дастак дорад ва ҳамчун дастакҳо дар панели паҳлӯӣ (ба ғайр аз сабади поёни) барои ҷойивазкунӣ берун аз яхдон, мувофиқи расми 3, дорад.

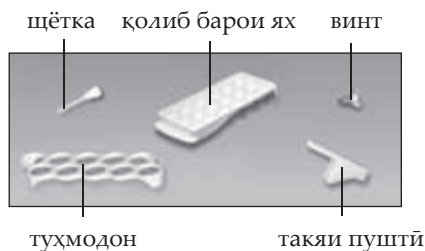
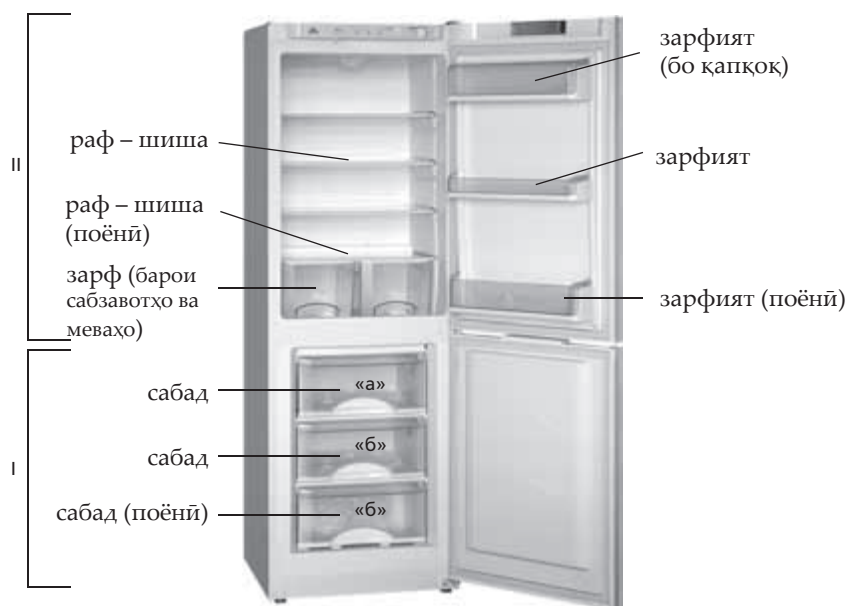

I — камераи сармодон (КС)
 «а» — ҷойи яхқунонӣ;
 «б» — ҷойи нигоҳдорӣ;
 II — камера барои нигоҳдориӣ хӯрокворихоро тоза (КХ)

Расми 1 – Яхдон ва қисмҳои яхдон

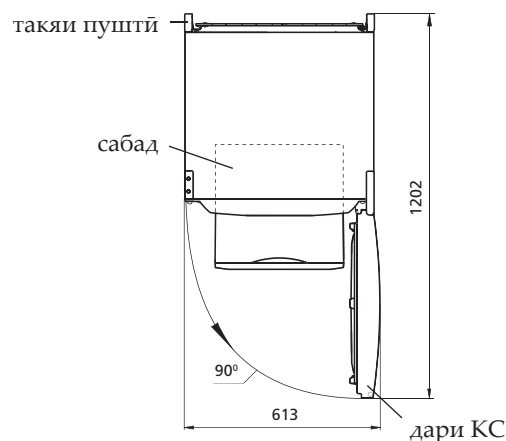

Расми 2 – Яхдон (нигоҳ аз боло)

Расми 3 – Сабад <http://rembitteh.ru/>

ремонт холодильников
индикатори ҳарорати баландтарин дар КС калидаки режими «Яхкунонӣ» дастаки индикатори ҳарорат

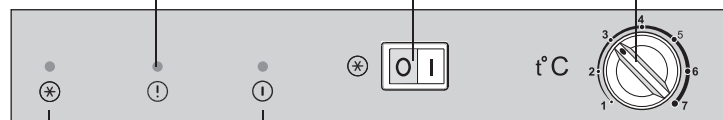

индикатори усули «Яхкунонӣ» индикатори ба шабакаи барқӣ пайванд кардани

Расми 4 – Органҳои идоракунии ва индикаторҳо

2. ИДОРАКУНИИ КОРКУНИИ ЯХДОН

2.1 ОРГАНҲОИ ИДОРАКУНИИ

2.1.1 Дар ниқоби яхдон, мувофиқи расми 4, органҳои идоракунии, ҷой шудан:

– **дастаки танзимкунанда** (минбаъд – дастак), ки тағмае ва ба ақрабаки соатнамо ва ба муқобили он мегаради дорад. Гузоштани дастак ба тағмаи «1» бо ҳарорати камера аз ҳама баландтарин (хунук кардани камтарин), ба тағмаи «7» аз ҳама пастарин (аз хунук кардани бисёртарин).

– **калидаке**, ки барои мондани/қуштани, усули «Яхкунонӣ» дар КС, муқаррар гардида ва ду тағма дорад: «I» - мондани ва «0» - қушидани.

2.2 ИНДИКАТОРҲОИ ЧАРОҒӢ

2.2.1 Дар ниқоби яхдон мувофиқи расми 4 индикаторҳои ҷароғӣ ҷойгир шудаанд:

– **режими «Яхкунонӣ»** (ранги зард). Дар усули «Яхкунонӣ»- дар мегирад. Дар вақти қуштани хомӯш мешавад ва ҳамчун дар вақти хомӯш кардани яхдон;

– **ҳарорати баланд дар КС** (ранги сурх). Агар ҳарорат дар КС баланд мешавад-дар мегирад (масалан, дар вақти хӯроквориҳои тоза). Дарҷ кардани кӯтоҳмуддати индекатор (масалан, дар вақти дар қушодани дурру дароз) нишонаи нодурустии яхдон намебошад: дар вақти поён фаромадани ҳарорат дар КС индикатор бо таври автоматӣ хомӯш карда мешавад. Дар вақте, ки индикатор дуру дароз дар мегирад озӯқаҳоро тафтиш карда ва механикро чеғзадан лозим аст;

– **дарҷ кардани ба шабакаи электрикӣ** (ранги сабз). Дар вақти гиронидани яхдон ҳамавақт дар мегирад. Дар вақти хомӯш кардани яхдон ва дар вақти қатъшавии энергияи электрикӣ хомӯш шуда мешавад.

2.3 ДАРГИРОНДАНИ/ХОМӢШ КАРДАНИ ЯХДОН

2.3.1 Барои даргирондани яхдон онро ба шабакаи

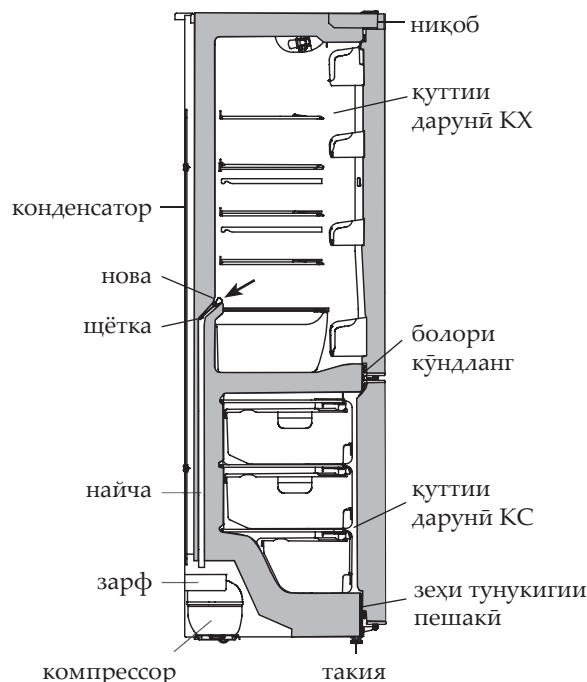

Расми 5 – Схеми обреси оби яхобшудагӣ аз КС

электрикӣ пайваст кардан лозим аст – индикатори гирондани, мувофиқи расми 4, дар мегирад.

Дари КХ-ро қушоед. Дар вақти якум пайваст кардани яхдон тавсия карда мешавад, ки дастакро ба дараҷаи «3», мувофиқи расми 4, мондан даркор. Калидак бояд дар тамғи «0» монда шавад. Дари КХ-ро қушоед.

2.4 ТАНЗИМИ ҲАРОРАТИ ДАР КХ

2.4.1 Танзими ҳарорати дар КХ, мувофиқи расми 4, бо кӯмаки дастак карда мешавад, пас аз ин ҳарорат дар КХ-и автоматӣ нигоҳ дошта мешавад.

2.5 ГИРОНДАНИ/ХОМӢШ КАРДАНИИ РЕЖИМИ ЯХКУНОНИИ ДАР КС

2.5.1 Агар озӯқаҳои тозае, ки зиёда аз 2 кило мебошанд ва онҳоро ях кардан зарур мебошад, усули «Яхкунонӣ» гиронидан лозим аст.

2.5.2 Барои гирондани режими «Яхкунонӣ» ба тағмаи «I», мувофиқи расми 4, зер кардан лозим аст, барои хомӯш кардани - ба тағмаи «0».

3. ИСТИФОДАБУРДАНИ ЯХДОН

3.1 СИСТЕМАИ АВТОМАТИИ ЯХ ОБШАВАНДАИ КХ

3.1.1 Дар КХ системаи автоматии ях обшавандаи КХ истифода бурда мешавад. Қирава, ки дар паҳлуи қафо пайдо мешавад, дар сикли обшаванда дар вақти хомӯш шудани компрессор об мешавад ва қатраҳо ҳамчун об мешаванд. Қатраҳои оби яхобшуда дар нова шори мераванд, аз байни шикоф бо найча ба зарф дар компрессор, мувофиқи расми 5, меоянд ва буг шуда мепаранд. Дар шикофи нова щётка барои пешгирии ифлос шудани системаи обрз гузошта шудагист.

3.1.2 Ба тозагии нова ба тартиб нигоҳ кардан лозим мебошад (на кам аз 1 маротиба дар 3 моҳ). Мавҷуд будани об дар нова ба ифлос шудани системаи обрз дарак медиҳад.

Барои ифлосиро нест кардани:

– бо щётка шикофи новаро тоза кардан, то ки об бе монеаҳо равад;

– щёткаро шуста ва мувофиқи расми 5 гузоштан лозим аст.

Яхдонро бо системаи ифлосшудагӣ истифода бурдан манъ аст. Обе, ки дар таги КХ пайдо шудааст ё ба ҷои пайвастшудагӣ оқидагӣ, метавонад зангзани қуттии хунуккунакро ва элементҳои агрегатии хунуккунак пайдо наояд, гарминигӯдориро вайрон кардан ба кафиданҳои қуттии дарунӣ ва ба вайрон шудани қуттии яхдон метавонад ба вучуд оварад.

3.2. ЯХРО ОБ КАРДАНИИ ВА ТОЗА КАРДАНИИ КС

3.2.1 Дар вақти об кардани КС оби яхобшударо аз ҷои шорида, мувофиқи расми 6, бо латача аз рӯи обшавии ях тоза кардан, пас камераро шустан ва пок карда хушканидан лозим аст.

ДИҚҚАТ! Дар вақти обкунии ва тозакунии оби яхобшударо аз КС баромадан намонед, аз-баски об, дар ҷойи пайвасткунандаи зехи тунукагӣ, мувофиқи расмҳои 5, 6, зангзани қуттии беруниро ва элементҳои агрегатии хунуккунак пайдо наояд, гарминигӯдориро вайрон кардан ба кафиданҳои қуттии дарунӣ ва ба вайрон шудани қуттии яхдон метавонад ба вучуд оварад.



Расми 6 – Ҷамъшавии оби яхобшудагӣ аз КС

4 МАЛУМОТИ ТЕХНИКИ ВА КОМПЛЕКСИ

4.1 Номгузории маълумоти техники ва комплекси нишон-дода-шудааст мутобибиан дар жадвали 1 ва 2.

4.2 Дар жадвали маълумотҳои техники бо забони тоҷики нишон додашудааст. Номгузории маълумот дар сурати 7 нишондодашуда-аст, зарур аст бо маълумотҳо дар жадвали иҷро мутобибиат намояд.

Жадвали 1 – Маълумотҳои техники

№	НОМ		Намуд
1.1	Хадди умумии номиналии вазни гайри ҳолис, дм ³		Nomi larga mos parametrlar kafolat kartasida ko'rsatilgan
1.2	Хадди умумии номиналии вазни гайри ҳолис КС, дм ³		
1.3	Андозаҳои габарити, мм	баланди	
		арз	
		умк бе даста	
1.4	Вазни ҳолис, кг, на беш аз		
1.5	Масоҳати номиналии рафҳои ниғаҳдории маводи гизои, м ²		
1.6	Харорати ниғаҳдории маводи мунҷамиди гизои дар КС °С, на беш		
1.7	Харорати ниғаҳдории маводи тозаи гизои, °С		
1.8	Харорати миёнаи ниғаҳдории маводи тоза, °С, на беш		
1.9	Иқтидори номиналии яхқунони зимни харорати мухити атроф баробар ба пилус 25 °С, кг/шаб		
1.10	Иқтидори номиналии шабонарузии тавлиди ях, кг		
1.11	Вақти номиналии афзоиши харорат дар КС аз минус 18 то минус 9 °С (харорати мухити атроф пилус 25 °С) вақти катъи барқ, с		
1.12	Таркиби нукра, г		
Тавзеҳ - Ташхиси мушаххасоти техники дар озмоишгоҳҳои махсуси мучахҳаз аз руи методҳои муайян гузаронида мешавад.			

Ҷайди намуди истеб-солкардашуда	Номиналии ҳаҷми умумии, дм ³ - камераи ниғаҳдории маъсулотҳои тозаи ғизоӣ дар яхдон: - дохилии сармодон:
	Иқтидори яхқунонии: Номиналии чараён: Номиналии барқ: Пастарин истифодаи ӯва Хладагент: R600a/кафққунонда: C-Pentane Вазни маводи хладагента: Истебсол шудааст дар Жумҳурии Беларусия

Расми 7 – Жадвал

Жадвали 2 – Комплекси

№	НОМ	Миқдор, дона.
2.1	Сабад (поёни)	Nomi larga mos parametrlar kafolat kartasida ko'rsatilgan
2.2	Сабад	
2.3	Зарфи сабзавот ва мев ¹	
2.4	Рафи обгина (поёни) ²	
2.5	Рафи обгин ²	
2.6	Зарфи сарпушдор ³	
2.7	Зарфи ³	
2.8	Зарфи (поёни) ⁴	
2.9	Тухмодон	
2.10	Колаби таҳияи ях	
2.11	Мила	
2.12	Тақягоҳи пушт	
2.13	Меҳи тобдор	
¹ Барои ниғаҳдории маводи гизои ва раванҳои мавриди коркарди харорати қарор гирифта, пешбини нашудаанд.		
² Хадди максималии бор зимни тақсими баробар 20 кг.		
³ Хадди максималии боргири хангоми тақсими баробар 2 кг.		
⁴ Хадди максималии бор хангоми тақсими баробар 5 кг.		

МУЗДАТКЫЧТАР ЖАНА ТОНДУРГУЧТАР

ХМ-4108-XXX ХМ-4111-XXX
ХМ-4109-XXX ХМ-4112-XXX
ХМ-4110-XXX ХМ-4113-XXX



Иштелип чыгарылган буюмдун сертификаты БЕЛЛИС ишканасынан берилген (Красная кочосу, 7, 220029, Минск ш.):
№ ТС ВУ/112 03.03. 020 00034, жарктуу иш мооноту 26.04.2011 баштап 25.04.2016 чейин.

1 МУЗДАТКЫЧТЫН МҮНӨЗДӨМӨСҮ

1.1 Муздаткыч мөмө-жемиштерди муздатуу үчүн жана узак мөөнөткө сактоо үчүн, тондургуч камерасында (ТК) тамак-ашта колдонулуучу муз даярдоо үчүн; сүрөттө көрсөтүлгөндөй, муздатуу камерасында (МК) азык-түлүктү, ичимдиктерди, мөмө-жемиштерди муздатуу жана кыска мөөнөт ичинде сактоо үчүн колдонулат. ТКда “Тондуруу” режими бар.

1.2 Муздаткычты айлана чөйрөнүн температурасы плюс 16 °С дан 38 °С болгондо гана колдонуу зарыл.

1.3 Муздаткыч орнотулуучу жалпы жай, анын 2-сүрөттө көрсөтүлгөн габарит өлчөмдөрүнө карай тандалат. Муздаткычтын толуктоочу бөлүктөрүн тоскоолдуксуз чыгаруу үчүн, анын эшиктерин 90°тан кем эмес чоңдукта ачуу зарыл.

1.4 Азык-түлүктөрдү жүктөө жана чыгаруу ыңгайлуу болуш үчүн ТКнын корзиналарынын бет жагында жана муздаткычтан тышкары жылдыруу үчүн каптал жагында кармагычтар орнотулган (3-сүрөттө көрсөтүлгөн).

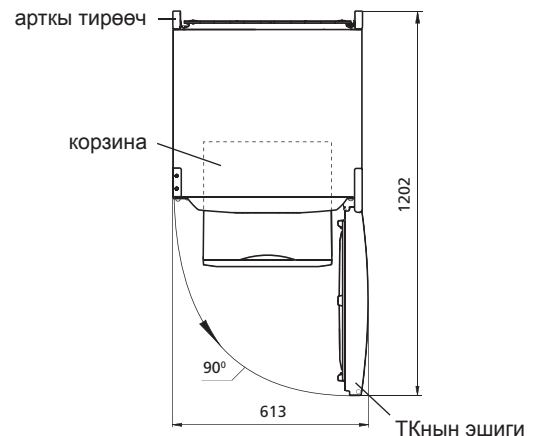

2-сүрөт — Муздаткыч (үстү жагынан)



I — тондуруучу камера (ТК)
“а” — тондуруу бөлүмү,
“б” — сактоо бөлүмү;
II – жаңы азык-түлүктү сактоочу камера (МК)

1-сүрөт — Муздаткыч жана толуктоочу тетиктер



3-сүрөт — Корзина <http://rembitteh.ru/>

ТКнын ичиндеги көтөрүңкү температура-нын индикатору

“Тондуруу” режиминин өчүрүүчүсү

Температураны жөнгө салуу үчүн бурама

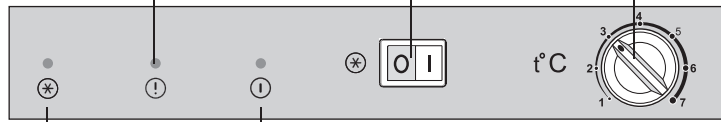

“Тондуруу” режиминин индикатору

Электр тармагына туташуу индикатору

4-сүрөт — Башкаруу органдары жана индикаторлор

2 МУЗДАТКЫЧТЫН ИШТӨӨСҮН БАШКАРУУ

2.1 БАШКАРУУ ОРГАНДАРЫ

2.1.1 4-сүрөттө көрсөтүлгөндөй, муздаткычтын маскасында башкаруу органдары жайгашкан:

– белгиси бар жана саат жебеси боюнча жана ага каршы буралган, температураны жөнгө салуучу бурама (мындан ары – бурама). Бураманын белгисин “1” бөлүкчөсүнө коюу камерадагы эң жогорку температурага (эң аз муздатуу), ал эми “7” бөлүкчөсүнө коюу – эң төмөн температурага (эң көп муздатууга) туура келет;

– өчүрүүчү ТКдагы “Тондуруу” режимин өчүрүү/иштетүү үчүн колдонулуп, эки белгиси болот: “1” – иштетүү и “0” – өчүрүү.

2.2 ЖАРЫК ИНДИКАТОРЛОРУ

2.2.1 4-сүрөттө көрсөтүлгөндөй, муздаткычтын маскасында жарык индикаторлор жайгашкан:

– **“Тондуруу” режиминин индикатору** (сары түстө). “Тондуруу” режимин иштеткенде күйөт. Режимди жана муздаткычты өчүргөндө өчөт;

– **ТКдагы көтөрүңкү температуранын индикатору** (кызыл түстө). ТКдагы температура жогорулап кетсе күйөт (мисалы, көп жаңы азык-түлүктөрдү жүктөгөндүн айынан). Индикатордун кыска мөөнөткө күйгөнү (мисалы, ТКнын эшигин көпкө ачып тургандан кийин) муздаткычтын бузулганынын белгиси эмес: ТКнын ичиндеги температура төмөндөгөндө индикатор кайра автоматтык түрдө өчүп калат. Индикатор көпкө чейин күйүп турса, сакталып турган азык-түлүктөрдүн сапатын текшерип, тейлөө кызматынан механикти чакыруу зарыл;

– **электр тармагына туташуу индикатору** (жашыл түстө). Муздаткыч иштеп турган кезде дайыма күйүп турат. Муздаткыч өчкөндө, электр энергиясын берүү үзгүлтүккө учураганда өчөт.

2.3 МУЗДАТКЫЧТЫ ИШТЕТҮҮ/ӨЧҮРҮҮ

2.3.1 Муздаткычты иштетүү үчүн, аны электр тармагына

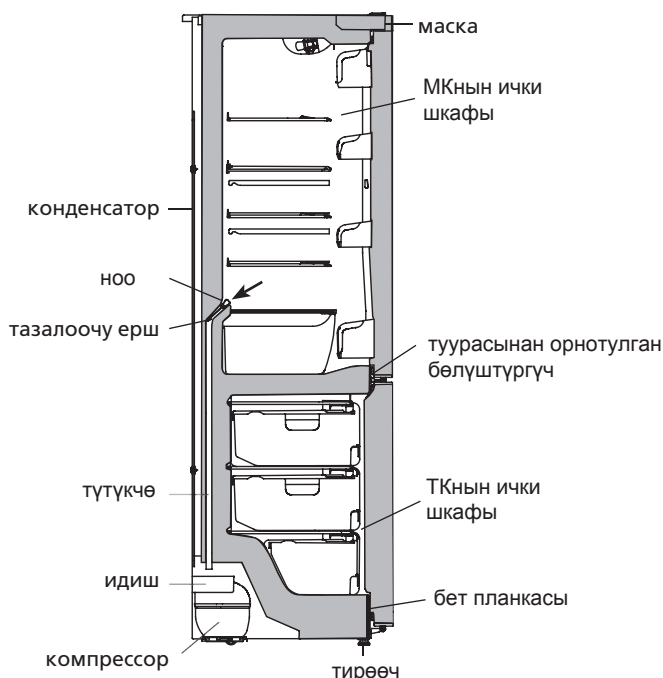

5-сүрөт — Ээриген суунун агып чыгуу системасынын схемасы

Туташтыруу керек – 4-сүрөттө көрсөтүлгөндөй, иштетүү индикатору күйүп калат.

МКнын эшигин ачыңыз. Биринчи иштеткенде бурamani “3” бөлүгүнө орнотуу (4-сүрөт) сунуш кылынат. Өчүрүүчү “0” белгисинде орнотлуусу зарыл. МКнын эшигин жабыңыз.

2.4 МКнын ИЧИНДЕГИ ТЕМПЕРАТУРАНЫ ЖӨНГӨ САЛУУ

2.4.1 МКнын ичиндеги температура 4-сүрөттө көрсөтүлгөн бураманын жардамы менен жөнгө салынат. Жөнгө салынгандан кийин МКнын ичиндеги температура автоматтык түрдө сакталат.

2.5 ТКнын “ТОНДУРУУ” РЕЖИМИН ӨЧҮРҮҮ/ИШТЕТҮҮ

2.5.1 Суткасына 2 кг-дан ашык жаңы азык-түлүктөрдү тондуруу зарыл болсо, “Тондуруу” режимин иштетүү керек.

2.5.2 “Тондуруу” режимин иштетүү үчүн, 4-сүрөттө көрсөтүлгөндөй “Тондуруу” режиминин өчүрүүчүсүн “1” белгисине, ал эми өчүрүү үчүн – “0” белгисине басып коюу керек.

3 МУЗДАТКЫЧТЫ КОЛДОНУУ

3.1 МКнын АВТОМАТТЫК ЭРИТҮҮ СИСТЕМАСЫ

3.1.1 МКда автоматтык эритүү системасы колдонулат. МКнын артында пайда болгон кыроо, эритүү циклинде компрессор өчкөндөн кийин эрип, суу тамчыларына айланат. 5-сүрөттө көрсөтүлгөндөй, суу тамчылары ноого тамып, андагы тешикчеден түтүкчө аркылуу копрессордогу идишке топтолот жана бууга айланат. Суу агып чыгуу системасына кир толуп калуусун алдын алууга ноонун тешикчесинде ерш орнотулган.

3.1.2 Ноонун тазлыгын үзгүлтүксүз текшерип туруш керек (3 айда 1 жолудан кем эмес). Ноодо суу топтолуп калганы, суу агып чыгуучу системада кир толгонунун белгиси.

Эгер, кир толуп калса:

– суу идишке тоскоолдуксуз агыш үчүн, ерш менен ноонун тешикчесин тазалоо керек;

– ершту жууп, 5-сүрөттө көрсөтүлгөндөй жайына орнотуу зарыл.

Суу агып чыгуучу системада кир толуп калса, муздаткычты иштетүүгө **ТЫЮУ САЛЫНАТ**. 5-сүрөткө ылайык, МКнын түбүндө пайда болгон же МКнын ички шкафы менен туурасынан орнотулган болуштүргүч туташкан жерге тийген суу, муздаткычтын тышкы шкафын жана муздатуу агрегатынын элементтерин заңдатышы, жылуулук изоляциясын бузушу мүмкүн, ички шкафта жарака пайда кылып, муздаткычтын шкафын иштен чыгарышы мүмкүн.

3.2 ТОНДУРГУЧ КАМЕРАСЫН ЭРИТҮҮ ЖАНА ТАЗАЛОО

3.2.1 ТКнын ичин ээритүүдө, 6-сүрөттө көрсөтүлгөндөй, кар катмары ээриген сайын пайда болгон сууну агып түшкөн зонадан тез сиңирип алуучу материал менен арчып туруу зарыл. Андан кийин камераны жууп, кургата арчып коюу керек.

ЭСКЕРТҮҮ! ТКны ээритүү жана тазалоо учурунда суу агып чыкпашына көз салып туруңуз, себеби, 5,6-сүрөттөрдө көрсөтүлгөндөй, ал аккан суу ички шкаф менен бет планкасы туташкан жерге тийсе, муздаткычтын тышкы шкафын жана муздатуу агрегатынын элементтерин заңдатышы мүмкүн, жылуулук изоляциясын бузушу мүмкүн, ички шкафта жарака пайда кылып, муздаткычтын шкафын иштен чыгарышы мүмкүн.

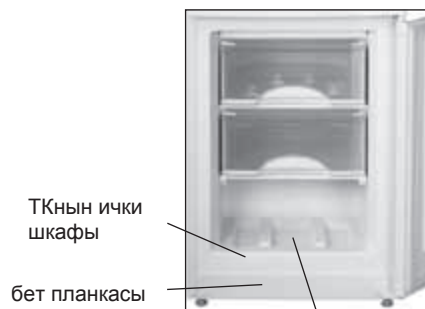

ТКнын ички шкафы

бет планкасы

ээриген суунун агып түшүү зонасы

6-сүрөт — ТКдан ээрип чыккан сууну топтоо

4 ТЕХНИКАЛЫК МУНОЗДОМОСУ ЖАНА КОМПЛЕКТАЦИЯСЫ

Ремонт холодильников

<http://rembitteh.ru/>

+7 (495) 215-14-41
+7 (903) 722-17-03

4.1 Техникалык муноздомо жана анын комплектациясы 1 жана 2 таблицада корсотулгон.

4.2 Буюмдун таблицасында техникалык муноздомолору орус тилинде корсотулгон. 7 суротундо корсотулгон муноздома аталыштарын, буюмдагы таблицада корсотулгон аталыштары менен салыштырып коруу зарыл.

Табличкасы 1 – Техникалык муноздомо

№	АТАЛЫШЫ	Моделди	
1.1	Жалпы колому, дм ³	Муноздомого жооптор гарантия баракчасында корсотулгон	
1.2	Муздаткычтын жалпы колому, дм ³		
1.3	Габариттуу олчомдор, мм		бийиктиги
			туурасы
			чукурлугу (кармагычсыз)
1.4	Таза массасы, кг, коп эмес		
1.5	Полкалардын азык-заттарды сактоочу жалпы аянтчасы, м ²		
1.6	Тондургучта тондурулган продуктуларды сактоо температурасы, °С, коп эмес		
1.7	Жаны продуктуларды сактоо температурасы, °С		
1.8	Жаны продуктуларды сактоо орточо температурасы, °С, жогору эмес		
1.9	Номиналдуу турдо муздаткыч кубатуулугу айлана-чойродогу температура плюс 25 °С болгондо, кг/24 саат ичинде		
1.10	Номиналдуу турдо 24 саат ичинде музду чыгаруусу, кг		
1.11	Тондургучтагы кобойчуу температуранын номиналдуу убактысы минус 18 минус 9 °Сга чейин (айлана-чойронуну температурасы плюс 25 °С болгондо) токту очургондо, саат менен		
1.12	Кумуштун олчому, г		
Эскертуу - Техникалык муноздомолорду аныктоо атайын жабдылган лабораторияларда жана белгилуу методикалар менен аткарылат.			

	Жалпы колому, дм ³ - жаны азык-тулукторду сактоочу камера: - тондуруучу камеранын:
Моделдин озгочо белгилери	Азык-тулукторду муздатуу: Жалпы ток: Жалпы кубаттуулук Nominal iste`molchilik quvvati: Хладагенти: R600a/Кобуктондургуч: C-Pentane Хладагент салмагы: Беларусия Республикасында жасалган

Сурот 7 – Табличкасы

Табличкасы 2 – Комплектациясы

№	АТАЛЫШЫ	Саны, шт.
2.1	Корзина (томонку)	Муноздомого жооптор гарантия баракчасында корсотулгон
2.2	Корзина	
2.3	Момо жемиш жана жашылчалар учун идиш ¹	
2.4	Айнек полкасы (томонку) ²	
2.5	Айнек полкасы ²	
2.6	Капкактуу идиш ³	
2.7	Идишче ³	
2.8	Идишче (томонку) ⁴	
2.9	Жумуртка салгыч	
2.10	Муз учун форма	
2.11	Тазалоочу ерш	
2.12	Арткы тироогуч	
2.13	Бурагыч	
¹ Кайнатуу же жылытуу процедурасынан откорулгон май жана продуктуларды сактоого тыю салынат. ² Тегиз кылып салынган продуктулардын эн жогорку салмагы 20 кгдан отпошу зарыл. ³ Тегиз кылып салынган продуктулардын эн жогорку салмагы 2 кгдан отпошу зарыл. ⁴ Тегиз кылып салынган продуктулардын эн жогорку салмагы 5 кгдан отпошу зарыл.		

<http://rembitteh.ru/>

17.07.2012

23

